



PEMERINTAH KABUPATEN OGAN KOMERING ULU SELATAN
BADAN PERENCANAAN PEMBANGUNAN
RISET DAN INOVASI DAERAH

Alamat : Komplek Perkantoran Pemkab OKU Selatan Jalan Serasan Seandanan Nomor 12
Telp: (0735) 3274015, Fax: (0735) 3274014 Kode Pos 32211 e-mail: okusbapperida@gmail.com

M U A R A D U A

KEPUTUSAN KEPALA BADAN PERENCANAAN PEMBANGUNAN
RISET DAN INOVASI DAERAH
KABUPATEN OGAN KOMERING ULU SELATAN
NOMOR:169/KPTS/BAPPERIDA/2024

TENTANG

STANDAR OPERASIONAL PROSEDUR PERENCANAAN PEMBANGUNAN DAERAH

KEPALA BADAN PERENCANAAN PEMBANGUNAN RISET DAN INOVASI DAERAH
KABUPATEN OGAN KOMERING ULU SELATAN,

- Menimbang** : a. bahwa dalam rangka mewujudkan perencanaan pembangunan daerah yang berkualitas, efektif dan efisien, diperlukan standar operasional prosedur perencanaan pembangunan daerah di Lingkungan Pemerintah Kabupaten Ogan Komering Ulu Selatan;
- b. bahwa untuk melaksanakan maksud sebagaimana tersebut pada huruf a perlu ditetapkan dengan Keputusan Kepala Badan Perencanaan Pembangunan Riset dan Inovasi Daerah Kabupaten Ogan Komering Ulu Selatan.
- Mengingat** : 1. Undang-Undang Nomor 37 Tahun 2003 tentang Pembentukan Kabupaten Ogan Komering Ulu Timur, Kabupaten Ogan Komering Ulu Selatan, dan Kabupaten Ogan Ilir Di Provinsi Sumatera Selatan (Lembaran Negara Republik Indonesia Tahun 2003 Nomor 152, Tambahan Lembaran Negara Republik Indonesia Nomor 4347);
2. Undang-Undang Nomor 25 Tahun 2004 tentang Sistem Perencanaan Pembangunan Nasional (Lembaran Negara Republik Indonesia Tahun 2004 Nomor 104, Tambahan Lembaran Negara Republik Indonesia Nomor 4421);
3. Undang-Undang Nomor 12 Tahun 2011 tentang Pembentukan Peraturan Perundang-Undangan (Lembaran Negara Republik Indonesia Tahun 2011 Nomor 82, Tambahan Lembaran Negara Republik Indonesia Nomor 5234) sebagaimana telah diubah dengan Undang-Undang Nomor 15 Tahun 2019 tentang Perubahan atas Undang-Undang Nomor 12 Tahun 2011 tentang Pembentukan Peraturan Perundang-Undangan (Lembaran Negara Republik Indonesia Tahun 2019 Nomor 183, Tambahan Lembaran Negara Republik Indonesia Nomor 6398);

4. Undang-Undang Nomor 23 Tahun 2014 tentang Pemerintahan Daerah (Lembaran Negara Republik Indonesia Tahun 2014 Nomor 244, Tambahan Lembaran Negara Republik Indonesia Nomor 5587) sebagaimana telah beberapa kali diubah, terakhir dengan Undang-Undang Nomor 9 Tahun 2015 tentang Perubahan Kedua Atas Undang-Undang Nomor 23 Tahun 2014 tentang Pemerintahan Daerah (Lembaran Negara Republik Indonesia Tahun 2015 Nomor 58, Tambahan Lembaran Negara Republik Indonesia Nomor 5679);
5. Peraturan Pemerintah Nomor 12 Tahun 2019 tentang Pengelolaan Keuangan Daerah (Lembaran Negara Republik Indonesia Tahun 2019 Nomor 42, Tambahan Lembaran Negara Republik Indonesia Nomor 6322);
6. Peraturan Menteri Dalam Negeri Nomor 86 Tahun 2017 tentang Tata Cara Perencanaan, Pengendalian dan Evaluasi Pembangunan Daerah, Tata Cara Evaluasi Rancangan Peraturan Daerah Tentang Rencana Pembangunan Jangka Panjang Daerah dan Rencana Pembangunan Jangka Menengah Daerah, Serta Tata Cara Perubahan Rencana Pembangunan Jangka Panjang Daerah, Rencana Pembangunan Jangka Menengah Daerah dan Rencana Kerja Pemerintah Daerah (Berita Negara Republik Indonesia Tahun 2017 Nomor 1312);

MEMUTUSKAN:

Menetapkan :

- KESATU** : Standar Operasional Prosedur (SOP) Perencanaan Pembangunan Daerah sebagaimana tercantum dalam Lampiran Keputusan ini;
- KEDUA** : SOP sebagaimana dimaksud Diktum KESATU, merupakan pedoman bagi seluruh perangkat daerah di Lingkungan Pemerintah Kabupaten Ogan Komering Ulu Selatan dalam melaksanakan proses penyelenggaraan perencanaan pembangunan daerah;
- KETIGA** : Keputusan ini berlaku sejak tanggal ditetapkan dengan ketentuan apabila dikemudian hari terdapat kekeliruan dalam penetapan ini akan diadakan perubahan dan perbaikan sebagaimana mestinya.

Ditetapkan di Muaradua
pada tanggal 11 - 06 - 2024

**KEPALA BADAN PERENCANAAN PEMBANGUNAN
RISET DAN INOVASI DAERAH
KABUPATEN OGAN KOMERING ULU SELATAN**

FIRMAN BASTARI, S.STP., M.Si
Pembina Utama Muda
NIP. 198204262001121003

Standar Operasional Prosedur (SOP)
 Penyusunan Rencana Kerja Pemerintah Daerah (RKPD)

No	Kegiatan	Pelaksana									Mutu Baku		
		Kabid Sektoral	Tim Penyusun	Kabid PPEPD	Kasubag UPK	Sekretaris Bapperida	Kepala Bapperida	Jabatan Pelaksana	Sekretaris Daerah	DPRD	Tim Reviu/ APIP	Persyaratan/ Kelengkapan	Waktu
A.	Persiapan Penyusunan RKPD												
1	Kepala Bapperida memerintahkan Kabid PPEPD untuk membuat rancangan SK Kepala Daerah tentang tim penyusun RKPD										Permendagri Nomor 86 Tahun 2017	15 menit	Disposisi
2	Kabid PPEPD memerintahkan Kasubag UPK untuk membuat rancangan SK Kepala Daerah tentang tim penyusun RKPD										Permendagri Nomor 86 Tahun 2017	15 menit	Disposisi
3	Kasubag UPK menyusun rancangan SK Kepala Daerah tentang tim penyusun RKPD										Permendagri Nomor 86 Tahun 2017	30 menit	Rancangan SK Kepala Daerah tentang tim penyusun RKPD
4	Kabid PPEPD memeriksa rancangan SK Kepala Daerah tentang tim penyusun RKPD, jika setuju diparaf, jika tidak setuju dikembalikan untuk diperbaiki										Rancangan SK Kepala Daerah tentang tim penyusun RKPD	10 menit	Rancangan SK Kepala Daerah tentang Tim Penyusun RKPD yang telah diparaf
5	Sekretaris Bapperida memeriksa rancangan SK Kepala Daerah tentang tim penyusun RKPD, jika setuju diparaf, jika tidak setuju dikembalikan untuk diperbaiki										Rancangan SK Kepala Daerah tentang tim penyusun RKPD yang telah diparaf	10 menit	Rancangan SK Kepala Daerah tentang Tim Penyusun RKPD yang telah diparaf
6	Kepala Bapperida memeriksa rancangan SK Kepala Daerah tentang tim penyusun RKPD, jika setuju ditandatangani, jika tidak setuju dikembalikan untuk diperbaiki										Rancangan SK Kepala Daerah tentang Tim Penyusun RKPD yang telah diparaf	10 menit	Rancangan SK Kepala Daerah tentang tim penyusun RKPD yang telah ditandatangani
7	Pejabat Pelaksana mengirim rancangan SK tim penyusun RKPD ke Bagian Hukum Sekretariat Daerah untuk dilakukan penetapan oleh Kepala Daerah										Rancangan SK Kepala Daerah tentang tim penyusun RKPD yang telah ditandatangani	10 menit	Tanda terima pengiriman
8	Kepala Bapperida memerintahkan Kabid PPEPD untuk menyiapkan agenda rapat orientasi penyusunan rencana pembangunan daerah kepada tim penyusun RKPD										SK tim penyusunan RKPD	10 menit	SK tim penyusunan RKPD
9	Kabid PPEPD menindaklanjuti dengan memerintahkan Kasubag UPK untuk membuat undangan kepada tim penyusun RKPD dan mengkoordinasikan agenda rapat orientasi penyusunan rencana pembangunan daerah kepada tim penyusun RKPD										SK tim penyusunan RKPD	5 menit	SK tim penyusunan RKPD
10	Kasubag UPK membuat undangan perihal rapat orientasi penyusunan rencana pembangunan daerah yang ditujukan kepada tim penyusun RKPD										SK tim penyusunan RKPD	10 menit	Draft surat undangan rapat

No	Kegiatan	Pelaksana									Mutu Baku			
		Kabid Sektoral	Tim Penyusun	Kabid PPEPD	Kasubag UPK	Sekretaris Bapperida	Kepala Bapperida	Jabatan Pelaksana	Sekretaris Daerah	DPRD	Tim Reviu/ APIP	Persyaratan/ Kelengkapan	Waktu	Output
11	Kabid PPEPD memeriksa surat undangan orientasi tim penyusun RKPD, jika setuju diparaf, jika tidak setuju dikembalikan untuk diperbaiki											Draft surat undangan rapat	5 menit	Draft surat undangan rapat yang telah diparaf
12	Sekretaris Bapperida memeriksa surat undangan orientasi tim penyusun RKPD, jika setuju diparaf, jika tidak setuju dikembalikan untuk diperbaiki											Draft surat undangan rapat yang telah diparaf	5 menit	Draft surat undangan rapat yang telah diparaf
13	Kepala Bapperida memeriksa surat undangan orientasi tim penyusun RKPD, jika setuju ditandatangani, jika tidak setuju dikembalikan untuk diperbaiki											Draft surat undangan rapat yang telah diparaf	10 menit	Draft surat undangan rapat yang telah ditandatangani
14	Jabatan Pelaksana mengirim surat undangan orientasi kepada tim penyusun RKPD											Draft surat undangan rapat yang telah ditandatangani	4 jam	Tanda terima
15	Kepala Bapperida memerintahkan Kabid PPEPD menyusun agenda kerja tim penyusun RKPD											SK tim penyusunan RKPD	10 menit	Disposisi
16	Kabid PPEPD memerintahkan Kasubag UPK menyusun agenda kerja tim penyusun RKPD											SK tim penyusunan RKPD	10 menit	Disposisi
17	Kasubag UPK menyusun agenda kerja tim penyusun RKPD											SK tim penyusunan RKPD	2 jam	Draft rencana kerja penyusunan RKPD
18	Kabid PPEPD memeriksa jadwal rencana kerja penyusunan RKPD jika setuju diparaf, jika tidak setuju dikembalikan untuk diperbaiki											Draft rencana kerja penyusunan RKPD	30 menit	Draft rencana kerja penyusunan RKPD yang telah diparaf
19	Sekretaris Bapperida memeriksa jadwal rencana kerja penyusunan RKPD jika setuju diparaf, jika tidak setuju dikembalikan untuk diperbaiki											Draft rencana kerja penyusunan RKPD yang telah diparaf	30 menit	Draft rencana kerja penyusunan RKPD yang telah diparaf
20	Kepala Bapperida memeriksa jadwal rencana kerja penyusunan RKPD jika setuju ditandatangani, jika tidak setuju dikembalikan untuk diperbaiki											Draft rencana kerja penyusunan RKPD yang telah diparaf	30 menit	Rencana kerja penyusunan RKPD yang telah ditandatangani
21	Kabid PPEPD memerintahkan Kasubag UPK untuk membuat nota dinas terkait pemenuhan data dan informasi perencanaan (data SIPD dan rancangan renja PD)											Rencana kerja penyusunan RKPD yang telah ditandatangani	10 menit	Rencana kerja penyusunan RKPD yang telah ditandatangani
22	Kasubag UPK membuat nota dinas terkait dukungan data dan informasi perencanaan (data SIPD dan dokumen lainnya) kepada bidang sektoral											Rencana kerja penyusunan RKPD yang telah ditandatangani	30 menit	Nota dinas

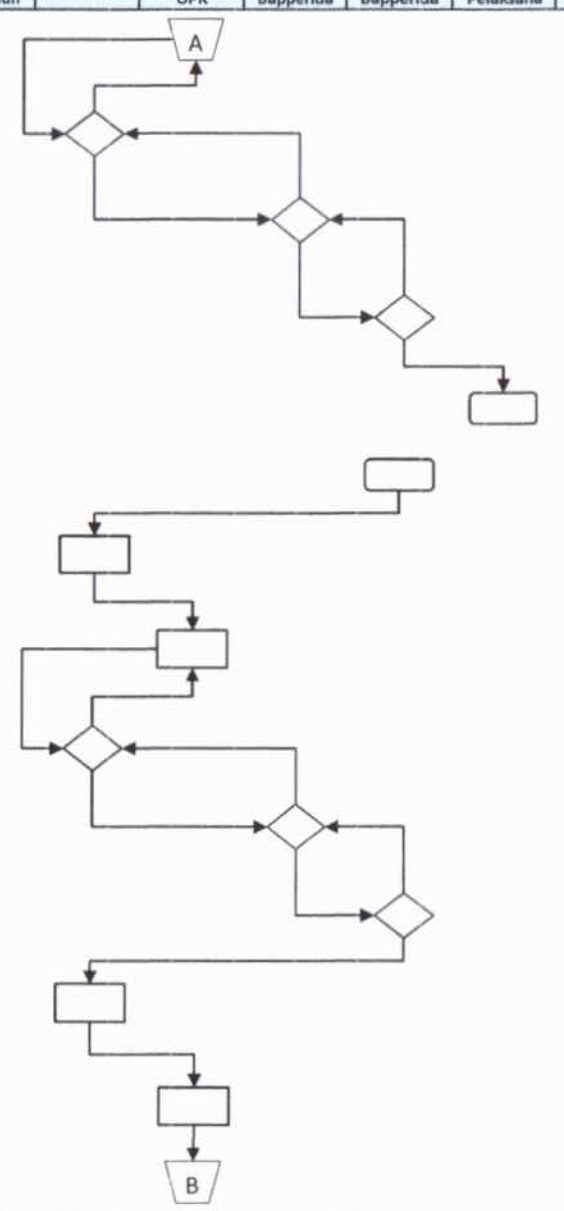

No	Kegiatan	Pelaksana									Mutu Baku		
		Kabid Sektoral	Tim Penyusun	Kabid PPEPD	Kasubag UPK	Sekretaris Bapperida	Kepala Bapperida	Jabatan Pelaksana	Sekretaris Daerah	DPRD	Tim Revlu/ APIP	Persyaratan/ Kelengkapan	Waktu
23	Kabid PPEPD memeriksa nota dinas terkait dukungan data dan informasi perencanaan (data SIPD dan dokumen terkait lainnya), jika setuju diparaf, jika tidak setuju dikembalikan untuk diperbaiki										Nota dinas	10 menit	Nota dinas yang telah diparaf
24	Sekretaris Bapperida memeriksa nota dinas terkait dukungan data dan informasi perencanaan (data SIPD dan dokumen terkait lainnya), jika setuju diparaf, jika tidak setuju dikembalikan untuk diperbaiki										Nota dinas yang telah diparaf	10 menit	Nota dinas yang telah diparaf
25	Kepala Bapperida memeriksa nota dinas terkait dukungan data dan informasi perencanaan (data SIPD dan dokumen terkait lainnya), jika setuju ditandatangani, jika tidak setuju dikembalikan untuk diperbaiki										Nota dinas yang telah diparaf	10 menit	Nota dinas yang telah ditandatangani
26	Tim Penyusun melengkapi data dan informasi perencanaan pembangunan daerah (data SIPD dan dokumen lainnya) sesuai dengan urusan bidang sektoralnya										Nota dinas yang telah ditandatangani	7 hari	Data dan informasi perencanaan sesuai bidang sektoralnya
27	Tim Penyusun menyerahkan data dan informasi perencanaan pembangunan daerah (data SIPD dan dokumen lainnya) kepada Bidang PPEPD										Data dan informasi perencanaan sesuai bidang sektoralnya	30 menit	Tanda terima pengiriman
28	Kasubag UPK mendokumentasikan data dan informasi dari bidang sektoral										Data dan informasi perencanaan sesuai bidang sektoralnya	1 jam	Data dan informasi perencanaan sesuai bidang sektoralnya
B. Penyusunan Rancangan Awal RKPD													
29	Kepala Bapperida memerintahkan Kabid PPEPD membuat surat Kepala Daerah kepada DPRD tentang penyampaian pokok-pokok Pikiran DPRD										Rencana kerja penyusunan RKPD yang telah ditandatangani	10 menit	Disposisi
30	Kabid PPEPD memerintahkan Kasubag UPK membuat surat Kepala Daerah kepada DPRD tentang penyampaian pokok-pokok Pikiran DPRD										Rencana kerja penyusunan RKPD yang telah ditandatangani	10 menit	Disposisi
31	Kasubag UPK membuat surat Kepala Daerah kepada DPRD tentang penyampaian pokok-pokok pikiran DPRD										Rencana kerja penyusunan RKPD yang telah ditandatangani	30 menit	Draft surat Kepala Daerah kepada DPRD terkait pokok-pokok pikiran
32	Kabid PPEPD memeriksa surat Kepala Daerah kepada DPRD tentang penyampaian pokok-pokok pikiran DPRD, jika setuju diparaf, jika tidak setuju dikembalikan untuk diperbaiki										Draft surat Kepala Daerah kepada DPRD terkait pokok-pokok pikiran	10 menit	Draft surat Kepala Daerah kepada DPRD terkait pokok-pokok pikiran yang telah diparaf
33	Sekretaris Bapperida memeriksa surat Kepala Daerah kepada DPRD tentang penyampaian pokok-pokok pikiran DPRD, jika setuju diparaf, jika tidak setuju dikembalikan untuk diperbaiki										Draft surat Kepala Daerah kepada DPRD terkait pokok-pokok pikiran yang telah diparaf	10 menit	Draft surat Kepala Daerah kepada DPRD terkait pokok-pokok pikiran yang telah diparaf
34	Kepala Bapperida memeriksa surat Kepala Daerah kepada DPRD tentang penyampaian pokok-pokok pikiran DPRD, jika setuju ditandatangani, jika tidak setuju dikembalikan untuk diperbaiki										Draft surat Kepala Daerah kepada DPRD terkait pokok-pokok pikiran yang telah diparaf	10 menit	Draft surat Kepala Daerah kepada DPRD terkait pokok-pokok pikiran yang telah diparaf

No	Kegiatan	Pelaksana									Mutu Baku			
		Kabid Sektoral	Tim Penyusun	Kabid PPEPD	Kasubag UPK	Sekretaris Bapperida	Kepala Bapperida	Jabatan Pelaksana	Sekretaris Daerah	DPRD	Tim Reviu/ APIP	Persyaratan/ Kelengkapan	Waktu	Output
46	Sekretaris Bapperida memeriksa surat undangan rapat pembahasan rancangan awal RKPD, jika setuju diparaf, jika tidak setuju dikembalikan untuk diperbaiki											Surat undangan pembahasan rancangan awal RKPD yang telah diparaf	10 menit	Surat undangan pembahasan rancangan awal RKPD yang telah diparaf
47	Kepala Bapperida memeriksa surat undangan rapat pembahasan rancangan awal RKPD, jika setuju dtandatangani, jika tidak setuju dikembalikan untuk diperbaiki											Surat undangan pembahasan rancangan awal RKPD yang telah diparaf	10 menit	Surat undangan pembahasan rancangan awal RKPD yang telah ditandatangani
48	Jabatan Pelaksana mengirim undangan rapat pembahasan draft rancangan awal RKPD											Surat undangan pembahasan rancangan awal RKPD yang telah ditandatangani	5 jam	Tanda terima
49	Rapat pembahasan draft rancangan awal RKPD											Rancangan awal RKPD	3 jam	Rancangan awal RKPD
50	Perbaiki rancangan awal RKPD berdasarkan hasil rapat pembahasan draft rancangan awal RKPD											Rancangan awal RKPD	2 hari	Rancangan awal RKPD yang telah diperbaiki
51	Kabid PPEPD melaporkan hasil penyempurnaan rancangan awal RKPD											Rancangan awal RKPD yang telah diperbaiki	30 menit	Rancangan awal RKPD yang telah diperbaiki
52	Kepala Bapperida memeriksa dan menyetujui rancangan awal RKPD, jika setuju dilanjutkan dibahas dengan para pemangku kepentingan melalui forum konsultasi publik											Rancangan awal RKPD yang telah diperbaiki	30 menit	Rancangan awal RKPD yang telah diperbaiki
53	Kabid PPEPD memerintahkan Kasubag UPK untuk menyiapkan agenda forum konsultasi publik dengan melibatkan perangkat daerah dan pemangku kepentingan											Rancangan awal RKPD yang telah diperbaiki	10 menit	Rancangan awal RKPD yang telah diperbaiki
54	Kasubag UPK menyusun bahan/materi konsultasi publik dan undangan forum konsultasi publik											Rancangan awal RKPD yang telah diperbaiki	4 jam	Bahan/materi dan undangan konsultasi publik RKPD
55	Kabid PPEPD mengoreksi bahan/materi konsultasi publik dan undangan forum konsultasi publik, jika setuju diparaf, jika tidak setuju dikembalikan untuk diperbaiki											Bahan/materi dan undangan konsultasi publik RKPD	30 menit	Bahan/materi dan undangan konsultasi publik RKPD yang telah diparaf
56	Sekretaris Bapperida mengoreksi bahan/materi konsultasi publik dan undangan forum konsultasi publik, jika setuju diparaf, jika tidak setuju dikembalikan untuk diperbaiki											Bahan/materi dan undangan konsultasi publik RKPD yang telah diparaf	30 menit	Bahan/materi dan undangan konsultasi publik RKPD yang telah diparaf
57	Kepala Bapperida mengoreksi bahan/materi konsultasi publik dan undangan forum konsultasi publik, jika setuju ditandatangani, jika tidak setuju dikembalikan untuk diperbaiki											Bahan/materi dan undangan konsultasi publik RKPD yang telah diparaf	30 menit	Bahan/materi dan undangan konsultasi publik RKPD yang telah ditandatangani

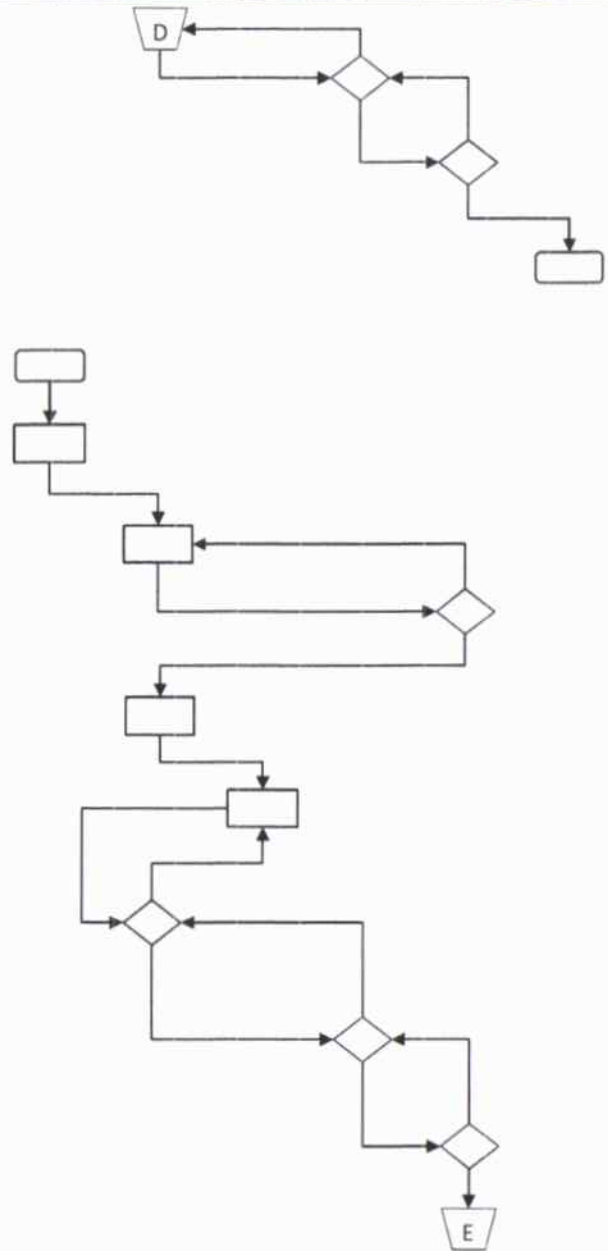

No	Kegiatan	Pelaksana									Mutu Baku		
		Kabid Sektoral	Tim Penyusun	Kabid PPEPD	Kasubag UPK	Sekretaris Bapperida	Kepala Bapperida	Jabatan Pelaksana	Sekretaris Daerah	DPRD	Tim Reviu/ APIP	Persyaratan/ Kelengkapan	Waktu
58	Jabatan Pelaksana mengirimkan materi/bahan dan surat undangan forum konsultasi publik										Bahan/materi dan undangan konsultasi publik RKPd yang telah ditandatangani	1 hari	Tanda terima
59	Pelaksanaan forum konsultasi publik										Bahan/materi dan undangan konsultasi publik RKPd yang telah ditandatangani	1 hari	Berita acara konsultasi publik
60	Tindaklanjut hasil konsultasi publik sebagai bahan penyempurnaan rancangan awal RKPd										Berita acara konsultasi publik	1 hari	Rancangan awal RKPd yang telah disempurnakan berdasarkan berita acara konsultasi publik
61	Kabid PPEPD mengajukan rancangan awal RKPd kepada Kepala Bapperida dilengkapi surat edaran Kepala Daerah tentang pedoman penyempurnaan rancangan awal Renja PD										Rancangan awal RKPd yang telah disempurnakan berdasarkan berita acara konsultasi publik	3 jam	Rancangan awal RKPd yang telah disempurnakan berdasarkan berita acara konsultasi publik dan draft surat edaran Kepala Daerah
62	Kepala Bapperida memeriksa dan menandatangani rancangan awal RKPd dilengkapi draft surat edaran Kepala Daerah tentang pedoman penyempurnaan rancangan awal Renja PD, jika setuju ditandatangani, jika tidak setuju dikembalikan untuk diperbaiki										Rancangan awal RKPd yang telah disempurnakan berdasarkan berita acara konsultasi publik dan draft surat edaran Kepala Daerah	30 menit	Rancangan awal RKPd yang telah disempurnakan berdasarkan berita acara konsultasi publik dan draft surat edaran Kepala Daerah yang telah diparaf
63	Jabatan Pelaksana mengajukan rancangan awal RKPd kepada Kepala Daerah melalui Sekretaris Daerah dilengkapi dengan surat edaran Kepala Daerah tentang pedoman penyempurnaan rancangan awal Renja PD										Rancangan awal RKPd yang telah disempurnakan berdasarkan berita acara konsultasi publik dan draft surat edaran Kepala Daerah yang telah diparaf	30 menit	Tanda terima
64	Kepala Bapperida memerintahkan Kabid PPEPD untuk membuat nota dinas kepada bidang sektoral terkait verifikasi rancangan Renja PD										Rancangan awal RKPd dan surat edaran Kepala Daerah	10 menit	Disposisi
65	Kabid PPEPD memerintahkan Kasubag UPK untuk membuat nota dinas kepada bidang sektoral terkait verifikasi rancangan Renja PD	Rancangan awal RKPd dan surat edaran Kepala Daerah	10 menit	Disposisi									

No	Kegiatan	Pelaksana									Mutu Baku			
		Kabid Sektoral	Tim Penyusun	Kabid PPEPD	Kasubag UPK	Sekretaris Bapperida	Kepala Bapperida	Jabatan Pelaksana	Sekretaris Daerah	DPRD	Tim Reviu/ APIP	Persyaratan/ Kelengkapan	Waktu	Output
66	Kasubag UPK membuat nota dinas kepada bidang sektoral terkait verifikasi rancangan Renja PD											Rancangan awal RKPD dan surat edaran Kepala Daerah	30 menit	Nota dinas
67	Kabid PPEPD memeriksa nota dinas kepada bidang sektoral terkait verifikasi rancangan Renja PD, jika setuju diparaf, jika tidak setuju dikembalikan untuk diperbaiki											Nota dinas	10 menit	Nota dinas yang telah diparaf
68	Sekretaris Bapperida memeriksa nota dinas kepada bidang sektoral terkait verifikasi rancangan Renja PD, jika setuju diparaf, jika tidak setuju dikembalikan untuk diperbaiki											Nota dinas yang telah diparaf	10 menit	Nota dinas yang telah diparaf
69	Kepala Bapperida memeriksa dan menandatangani nota dinas kepada bidang sektoral terkait verifikasi rancangan Renja PD, jika setuju ditandatangani, jika tidak setuju dikembalikan untuk diperbaiki											Nota dinas yang telah diparaf	10 menit	Nota dinas yang telah ditandatangani
70	Verifikasi rancangan Renja PD											Nota dinas yang telah ditandatangani	7 hari	Rancangan Renja PD yang telah diverifikasi
71	Bidang Sektoral menyerahkan hasil verifikasi kepada Bidang PPEPD											Rancangan Renja PD yang telah diverifikasi	1 jam	Tanda terima
C. Penyusunan Rancangan RKPD														
72	Kepala Bapperida memerintahkan Kabid PPEPD untuk menyiapkan penyusunan rancangan RKPD											Rancangan Renja PD yang telah diverifikasi	10 menit	Rancangan Renja PD yang telah diverifikasi
73	Kabid PPEPD mengkoordinir penyempurnaan rancangan awal RKPD menjadi rancangan RKPD											Rancangan Renja PD yang telah diverifikasi	10 menit	Rancangan Renja PD yang telah diverifikasi
74	Tim Penyusun menyempurnakan rancangan awal RKPD menjadi rancangan RKPD berdasarkan hasil verifikasi rancangan Renja PD											Rancangan Renja PD yang telah diverifikasi	3 hari	Rancangan RKPD
75	Kasubag UPK melengkapi rancangan RKPD dengan surat pelaksanaan musrenbang RKPD											Rancangan RKPD	60 Menit	Rancangan RKPD dan surat pelaksanaan musrenbang RKPD
76	Kabid PPEPD mengoreksi rancangan RKPD yang dilengkapi dengan surat persetujuan pelaksanaan musrenbang RKPD, jika setuju diparaf, jika tidak setuju dikembalikan untuk diperbaiki											Rancangan RKPD dan surat pelaksanaan musrenbang RKPD	30 menit	Rancangan RKPD dan surat pelaksanaan musrenbang RKPD yang telah diparaf

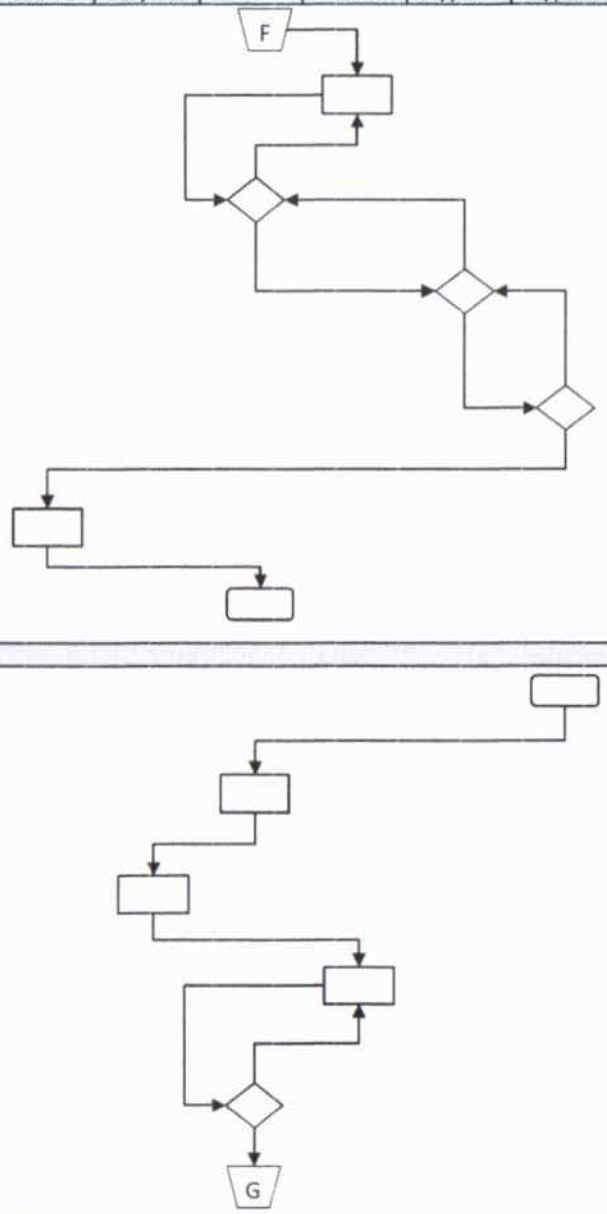

No	Kegiatan	Pelaksana									Mutu Baku			
		Kabid Sektoral	Tim Penyusun	Kabid PPEPD	Kasubag UPK	Sekretaris Bapperida	Kepala Bapperida	Jabatan Pelaksana	Sekretaris Daerah	DPRD	Tim Reviu/ APIP	Persyaratan/ Kelengkapan	Waktu	Output
77	Sekretaris Bapperida mengoreksi rancangan RKPd yang dilengkapi dengan surat persetujuan pelaksanaan musrenbang RKPd, jika setuju diparaf, jika tidak setuju dikembalikan untuk diperbaiki											Rancangan RKPd dan surat pelaksanaan musrenbang RKPd yang telah diparaf	30 menit	Rancangan RKPd dan surat pelaksanaan musrenbang RKPd yang telah diparaf
78	Kepala Bapperida mengoreksi dan menandatangani rancangan RKPd yang dilengkapi dengan surat persetujuan pelaksanaan musrenbang RKPd, jika setuju ditandatangani, jika tidak setuju dikembalikan untuk diperbaiki											Rancangan RKPd dan surat pelaksanaan musrenbang RKPd yang telah diparaf	30 menit	Rancangan RKPd dan surat pelaksanaan musrenbang RKPd yang telah ditandatangani
79	Jabatan Pelaksana menyampaikan rancangan RKPd yang dilengkapi dengan surat persetujuan pelaksanaan musrenbang RKPd kepada Kepala Daerah melalui Sekretaris Daerah											Rancangan RKPd dan surat pelaksanaan musrenbang RKPd yang telah ditandatangani	15 menit	Tanda terima
D. Pelaksanaan musrenbang RKPd														
80	Kepala Bapperida memerintahkan Kabid PPEPD untuk menyiapkan pelaksanaan musrenbang RKPd											Disposisi	15 menit	Disposisi
81	Kabid PPEPD memerintahkan Kasubag UPK untuk menyiapkan surat undangan, bahan dan materi serta mengkoordinasikan pelaksanaan musrenbang RKPd											Disposisi	15 menit	Disposisi
82	Kasubag UPK menyiapkan surat undangan kepada pemangku kepentingan dan narasumber dari pejabat kementerian/lembaga tingkat pusat atau dari unsur lain terkait, serta materi, kelengkapan administratif acara pelaksanaan musrenbang RKPd											Disposisi	120 menit	Surat undangan dan kelengkapan musrenbang RKPd
83	Kabid PPEPD memeriksa surat undangan dan bahan musrenbang RKPd, jika setuju diparaf, jika tidak setuju dikembalikan untuk diperbaiki											Surat undangan dan kelengkapan musrenbang RKPd	30 menit	Surat undangan dan kelengkapan musrenbang RKPd yang telah diparaf
84	Sekretaris Bapperida memeriksa surat undangan dan bahan musrenbang RKPd, jika setuju diparaf, jika tidak setuju dikembalikan untuk diperbaiki											Surat undangan dan kelengkapan musrenbang RKPd yang telah diparaf	15 menit	Surat undangan dan kelengkapan musrenbang RKPd yang telah diparaf
85	Kepala Bapperida memeriksa surat undangan dan bahan musrenbang RKPd, jika setuju ditandatangani, jika tidak setuju dikembalikan untuk diperbaiki											Surat undangan dan kelengkapan musrenbang RKPd yang telah diparaf	15 menit	Surat undangan dan kelengkapan musrenbang RKPd yang telah ditandatangani
86	Jabatan Pelaksana mengirim bahan/materi dan undangan musrenbang RKPd											Surat undangan dan kelengkapan musrenbang RKPd yang telah ditandatangani	1 hari	Tanda terima
87	Pelaksanaan musrenbang RKPd											Surat undangan dan kelengkapan musrenbang RKPd yang telah ditandatangani	1 hari	Berita acara hasil musrenbang

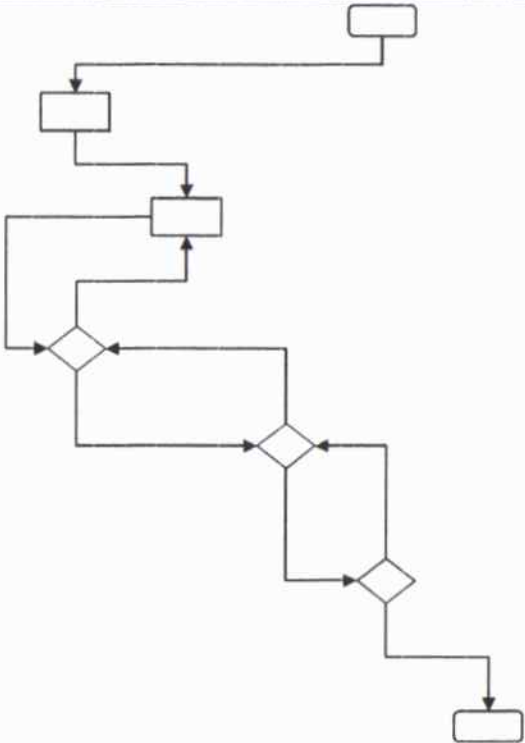
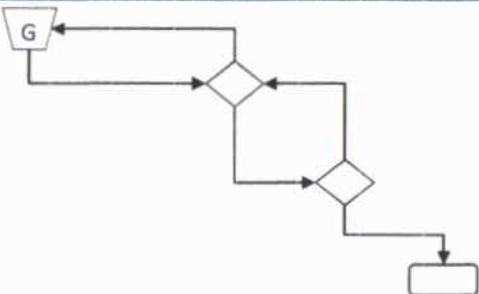

No	Kegiatan	Pelaksana									Mutu Baku			
		Kabid Sektoral	Tim Penyusun	Kabid PPEPD	Kasubag UPK	Sekretaris Bapperida	Kepala Bapperida	Jabatan Pelaksana	Sekretaris Daerah	DPRD	Tim Reviu/ APIP	Persyaratan/ Kelengkapan	Waktu	Output
88	Menindaklanjuti berita acara kesepakatan oleh unsur yang mewakili pemangku kepentingan yang menghadiri musrenbang RKPD		□									Berita acara hasil musrenbang RKPD	1 hari	Berita acara hasil musrenbang RKPD
89	Kasubag UPK mendokumentasikan berita acara hasil musrenbang RKPD				□							Berita acara hasil musrenbang RKPD	15 menit	Berita acara hasil musrenbang RKPD
E. Penyusunan Rancangan Akhir RKPD														
90	Kepala Bapperida memerintahkan Kabid PPEPD untuk menyiapkan dan mengkoordinasikan penyusunan rancangan akhir RKPD berdasarkan berita acara kesepakatan musrenbang RKPD										□	Berita acara hasil musrenbang RKPD	15 menit	Berita acara hasil musrenbang RKPD
91	Kabid PPEPD mengkoordinasikan penyempurnaan rancangan RKPD menjadi rancangan akhir RKPD berdasarkan berita acara kesepakatan musrenbang RKPD				□							Berita acara hasil musrenbang RKPD	1 hari	Berita acara hasil musrenbang RKPD
92	Penyempurnaan rancangan RKPD menjadi rancangan akhir berdasarkan berita acara kesepakatan musrenbang RKPD				□							Berita acara hasil musrenbang RKPD	1 hari	Rancangan akhir RKPD
93	Kepala Bapperida mengoreksi rancangan akhir RKPD dan menandatangani undangan rapat pembahasan, jika setuju ditandatangani, jika tidak setuju dikembalikan untuk diperbaiki										◇	Rancangan akhir RKPD dan surat undangan yang telah diparaf	30 menit	Rancangan akhir RKPD dan surat undangan yang telah ditandatangani
94	Jabatan Pelaksana menyampaikan rancangan akhir RKPD dan undangan rapat pembahasan rancangan akhir RKPD kepada Sekretaris Daerah										□	Rancangan akhir RKPD dan surat undangan yang telah ditandatangani	10 menit	Tanda terima
95	Kepala Bapperida memerintahkan Kabid PPEPD mengkoordinir penyempurnaan rancangan akhir RKPD menjadi rancangan perkara tentang RKPD										□	Rancangan akhir RKPD dan surat undangan yang telah ditandatangani	15 menit	Notulen hasil pembahasan rancangan akhir RKPD
96	Kabid PPEPD mengkoordinir penyempurnaan rancangan akhir RKPD menjadi rancangan perkara tentang RKPD										□	Rancangan akhir RKPD dan surat undangan yang telah ditandatangani	1 hari	Notulen hasil pembahasan rancangan akhir RKPD
97	Perbaiki rancangan akhir RKPD menjadi rancangan perkara tentang RKPD berdasarkan hasil rapat pembahasan dengan semua perangkat daerah yang dipimpin Sekretaris Daerah										□	Notulen hasil pembahasan rancangan akhir RKPD	1 hari	Rancangan akhir RKPD yang telah disempurnakan berdasarkan notulen rapat pembahasan
98	Kabid PPEPD melaporkan hasil penyempurnaan rancangan perkara tentang RKPD berdasarkan hasil pembahasan dengan seluruh kepala perangkat daerah										□	Rancangan akhir RKPD yang telah disempurnakan berdasarkan notulen rapat pembahasan	15 menit	Rancangan akhir RKPD yang telah disempurnakan berdasarkan notulen rapat pembahasan
99	Melakukan penelaahan rancangan perkara tentang RKPD oleh APIP										□	Rancangan akhir RKPD yang telah disempurnakan berdasarkan notulen rapat pembahasan	14 hari	Hasil telaahan rancangan perkara tentang RKPD

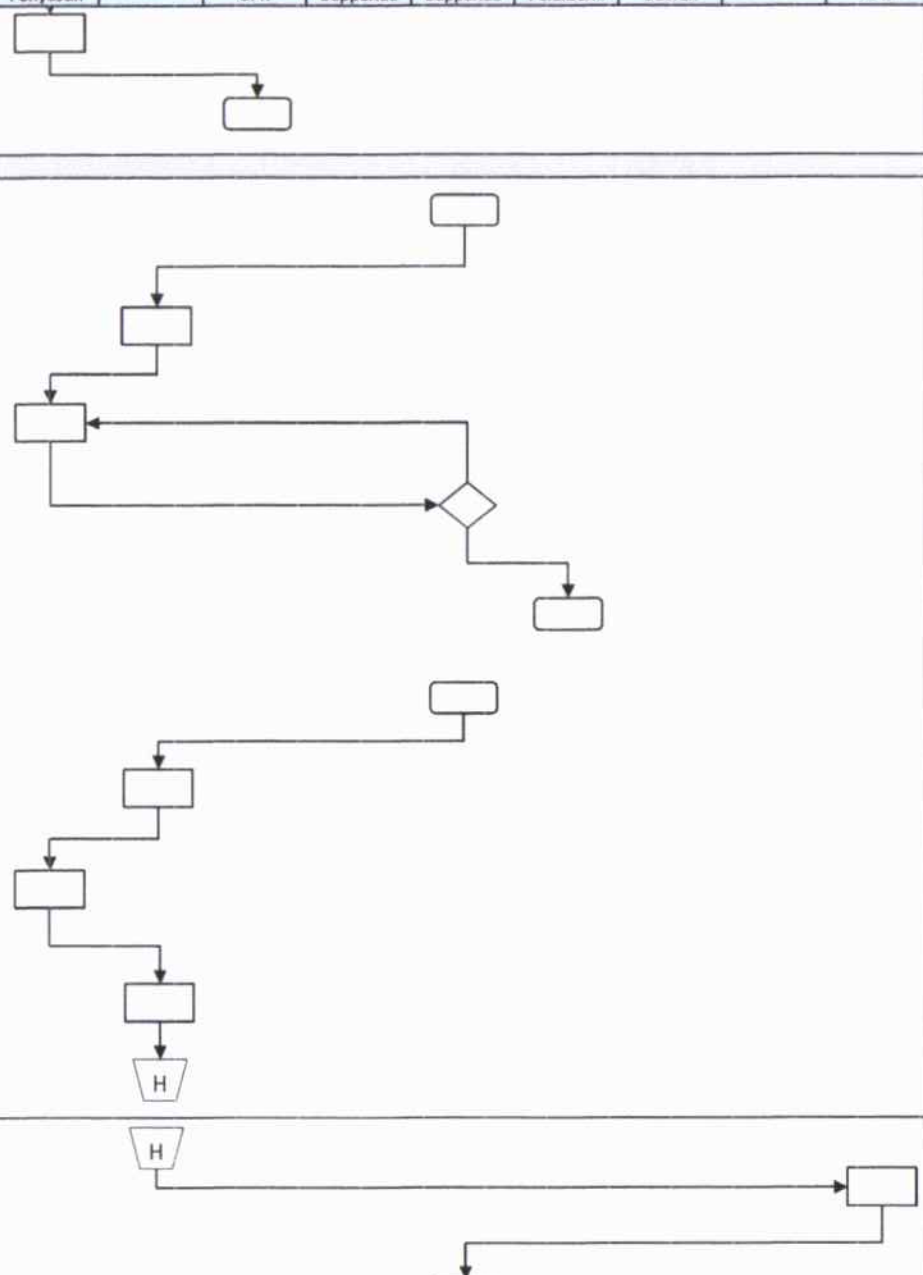

No	Kegiatan	Pelaksana									Mutu Baku			
		Kabid Sektoral	Tim Penyusun	Kabid PPEPD	Kasubag UPK	Sekretaris Bapperida	Kepala Bapperida	Jabatan Pelaksana	Sekretaris Daerah	DPRD	Tim Reviu/ APIP	Persyaratan/ Kelengkapan	Waktu	Output
100	Menerima hasil telaahan rancangan perkada tentang RKPD											Hasil telaahan rancangan perkada tentang RKPD	15 menit	Hasil telaahan rancangan perkada tentang RKPD
101	Kabid PPEPD mengkoordinasikan penyempurnaan rancangan perkada tentang RKPD berdasarkan telaahan oleh APIP											Hasil telaahan rancangan perkada tentang RKPD	15 menit	Hasil telaahan rancangan perkada tentang RKPD
102	Penyempurnaan rancangan perkada tentang RKPD berdasarkan telaahan oleh APIP											Hasil telaahan rancangan perkada tentang RKPD	1 hari	Rancangan perkada tentang RKPD yang telah disempurnakan berdasarkan telaahan APIP
103	Kepala Bapperida memeriksa dan menyetujui hasil penyempurnaan rancangan perkada tentang RKPD											Rancangan perkada tentang RKPD yang telah disempurnakan berdasarkan telaahan APIP	15 menit	Rancangan perkada tentang RKPD yang telah disempurnakan berdasarkan telaahan APIP
F. Penetapan RKPD														
104	Kepala Bapperida memerintahkan Kabid PPEPD untuk menyiapkan draft surat Kepala Daerah tentang penyampaian rancangan perkada tentang RKPD kepada Gubernur melalui Kepala Bappeda Provinsi untuk difasilitasi											Rancangan akhir RKPD yang telah disempurnakan berdasarkan notulen rapat pembahasan	15 menit	Rancangan akhir RKPD yang telah disempurnakan berdasarkan notulen rapat pembahasan
105	Kabid PPEPD menindaklanjuti dengan menugaskan Kasubag UPK untuk membuat draft surat Kepala Daerah tentang penyampaian rancangan perkada tentang RKPD											Rancangan akhir RKPD yang telah disempurnakan berdasarkan notulen rapat pembahasan	120 Menit	Rancangan akhir RKPD yang telah disempurnakan berdasarkan notulen rapat pembahasan
106	Kasubag UPK membuat draft surat Bupati tentang penyampaian rancangan perkada RKPD kepada Gubernur melalui Kepala Bappeda Provinsi untuk difasilitasi											Rancangan akhir RKPD yang telah disempurnakan berdasarkan notulen rapat pembahasan	15 menit	Rancangan perkada tentang RKPD dan draft surat Kepala Daerah tentang penyampaian rancangan perkada tentang RKPD
107	Kabid PPEPD memeriksa rancangan perkada tentang RKPD dan surat Bupati tentang penyampaian rancangan perkada RKPD, jika setuju diparaf, jika tidak setuju dikembalikan untuk diperbaiki											Rancangan perkada tentang RKPD dan draft surat Kepala Daerah tentang penyampaian rancangan perkada tentang RKPD	15 menit	Rancangan perkada tentang RKPD dan draft surat Kepala Daerah tentang penyampaian rancangan perkada tentang RKPD yang telah diparaf

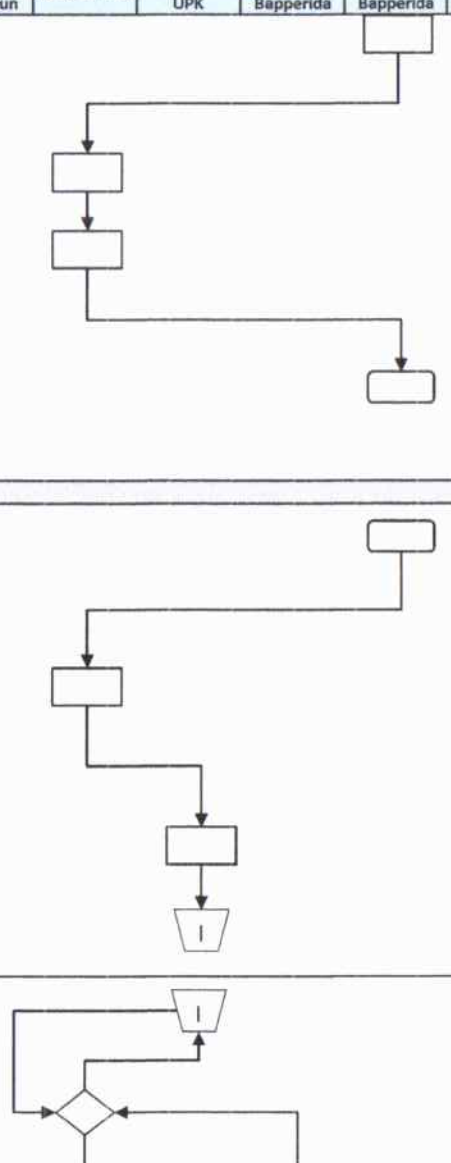

No	Kegiatan	Pelaksana								Mutu Baku			
		Kabid Sektoral	Tim Penyusun	Kabid PPEPD	Kasubag UPK	Sekretaris Bapperida	Kepala Bapperida	Jabatan Pelaksana	Sekretaris Daerah	DPRD	Tim Reviu/ APIP	Persyaratan/ Kelengkapan	Waktu



 KEPALA BAPPERIDA
 KABUPATEN OGAN KOMERING ULU SELATAN
 FIRMAN BASTARI, S.STP., M.Si
 Pembina Utama Muda / IV/c

Standar Operasional Prosedur (SOP)
 Penyusunan Rencana Pembangunan Jangka Menengah Daerah (RPJMD)

No	Kegiatan	Pelaksana								Mutu Baku				
		Bidang Sektoral	Tim Penyusun	Kabid PPEPD	Kasubag UPK	Sekretaris Bapperida	Kepala Bapperida	Jabatan Pelaksana	Sekretaris Daerah	Tim Reviu/ APIP	Persyaratan/ Kelengkapan	Waktu	Output	
A.	Persiapan Penyusunan RPJMD													
1	Kepala Bapperida memerintahkan Kabid PPEPD untuk menyiapkan rancangan SK Kepala Daerah tentang pembentukan tim penyusun RPJMD											Permendagri Nomor 86 Tahun 2017	15 menit	Disposisi
2	Kabid PPEPD menindaklanjuti dengan memerintahkan Kasubag UPK untuk membuat rancangan SK Kepala Daerah tentang tim penyusun RPJMD											Permendagri Nomor 86 Tahun 2017	10 menit	Disposisi
3	Kasubag UPK membuat rancangan SK Kepala Daerah tentang tim penyusun RPJMD											Permendagri Nomor 86 Tahun 2017	30 menit	Draft rancangan SK tim
4	Kabid PPEPD memeriksa rancangan SK Kepala Daerah tentang tim penyusun RPJMD, jika setuju diparaf, jika tidak setuju dikembalikan untuk diperbaiki											Draft rancangan SK tim	10 menit	Draft rancangan SK tim yang telah diparaf
5	Sekretaris Bapperida memeriksa rancangan SK Kepala Daerah tentang tim penyusun RPJMD, jika setuju diparaf, jika tidak setuju dikembalikan untuk diperbaiki											Draft rancangan SK tim yang telah diparaf	10 menit	Draft rancangan SK tim yang telah diparaf
6	Kepala Bapperida memeriksa dan menyetujui rancangan SK Kepala Daerah tentang tim penyusun RPJMD, jika setuju ditandatangani, jika tidak setuju dikembalikan untuk diperbaiki											Draft rancangan SK tim yang telah diparaf	10 menit	Draft rancangan SK tim yang telah diparaf
7	Jabatan Pelaksana mengirim rancangan SK Kepala Daerah tentang tim penyusun RPJMD ke Bagian Hukum Sekretariat Daerah untuk dilakukan penetapan oleh Kepala Daerah yang dilengkapi dengan surat pengantar											Draft rancangan SK tim yang telah diparaf	10 menit	Tanda Terima
8	Kepala Bapperida memerintahkan Kabid PPEPD untuk menyiapkan agenda rapat orientasi penyusunan rencana pembangunan daerah kepada tim penyusun RPJMD											SK tim penyusunan RPJMD	10 menit	Disposisi
9	Kabid PPEPD menindaklanjuti dengan memerintahkan Kasubag UPK untuk membuat surat undangan kepada tim penyusun RPJMD dan mengkoordinasikan agenda rapat orientasi penyusunan rencana pembangunan daerah kepada tim penyusun RPJMD											SK tim penyusunan RPJMD	5 menit	Disposisi
10	Kasubag UPK membuat surat undangan rapat orientasi penyusunan rencana pembangunan daerah yang ditujukan kepada tim penyusun RPJMD											SK tim penyusunan RPJMD	5 menit	Draft surat undangan rapat

No	Kegiatan	Pelaksana								Mutu Baku			
		Bidang Sektoral	Tim Penyusun	Kabid PPEPD	Kasubag UPK	Sekretaris Bapperida	Kepala Bapperida	Jabatan Pelaksana	Sekretaris Daerah	Tim Revlu/ APIP	Persyaratan/ Kelengkapan	Waktu	Output
23	Kabid PPEPD memeriksa nota dinas terkait dukungan data dan informasi perencanaan (data SIPD dan dokumen terkait lainnya), jika setuju diparaf, jika tidak setuju dikembalikan untuk diperbaiki										Nota dinas yang telah diparaf	5 menit	Nota dinas yang telah diparaf
24	Sekretaris Bapperida memeriksa nota dinas terkait dukungan data dan informasi perencanaan (data SIPD dan dokumen terkait lainnya), jika setuju diparaf, jika tidak setuju dikembalikan untuk diperbaiki										Nota dinas yang telah diparaf	5 menit	Nota dinas yang telah diparaf
25	Kepala Bapperida memeriksa nota dinas terkait dukungan data dan informasi perencanaan (data SIPD dan dokumen terkait lainnya), jika setuju ditandatangani, jika tidak setuju dikembalikan untuk diperbaiki										Nota dinas yang telah diparaf	5 menit	Nota dinas yang telah ditandatangani
26	Tim Penyusun melengkapi data dan informasi perencanaan pembangunan daerah (data SIPD dan dokumen terkait lainnya) sesuai dengan urusan bidang sektoralnya										Nota dinas yang telah ditandatangani	7 hari	Data dan informasi perencanaan
27	Menyerahkan data dan informasi perencanaan pembangunan daerah (data SIPD dan dokumen terkait lainnya) kepada Kabid PPEPD										Data dan informasi perencanaan	30 menit	Data dan informasi perencanaan
28	Kepala Bapperida memerintahkan Kabid PPEPD untuk mempersiapkan penyusunan rancangan teknokratik RPJMD										SK tim penyusunan RPJMD dan Permendagri Nomor 86 Tahun 2017	15 menit	Disposisi
29	Kabid PPEPD mengkoordinir penyusunan rancangan teknokratik RPJMD bersama tim penyusunan										SK tim penyusunan RPJMD, data dan informasi perencanaan	4 bulan	Draft rancangan teknokratik RPJMD
30	Tim penyusun menyusun draft rancangan teknokratik RPJMD										Draft rancangan teknokratik RPJMD	4 bulan	Draft rancangan teknokratik RPJMD
31	Kepala Bapperida memeriksa dan menyetujui draft rancangan teknokratik RPJMD, jika setuju dilanjutkan agenda forum perangkat daerah										Draft rancangan teknokratik RPJMD	30 menit	Draft rancangan teknokratik RPJMD
32	Kabid PPEPD memerintahkan Kasubag UPK untuk menyiapkan agenda forum perangkat daerah rancangan teknokratik RPJMD										Draft rancangan teknokratik RPJMD	30 menit	Disposisi
33	Kasubag UPK membuat undangan forum perangkat daerah yang ditujukan kepada tim penyusun RPJMD bersama perangkat daerah										Draft rancangan teknokratik RPJMD	10 menit	Undangan dan bahan forum perangkat daerah

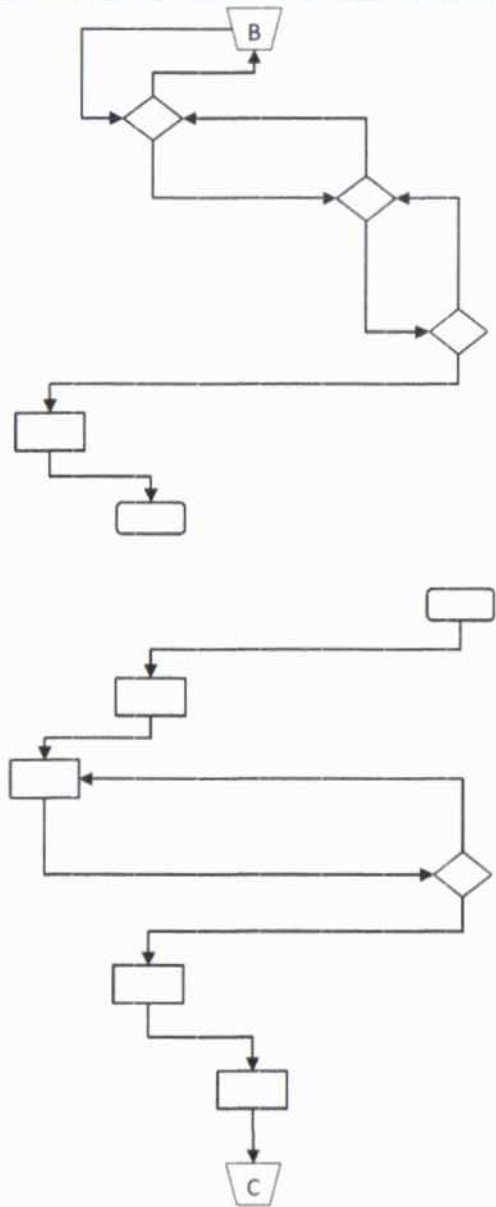

No	Kegiatan	Pelaksana								Mutu Baku			
		Bidang Sektoral	Tim Penyusun	Kabid PPEPD	Kasubag UPK	Sekretaris Bapperida	Kepala Bapperida	Jabatan Pelaksana	Sekretaris Daerah	Tim Reviu/ APIP	Persyaratan/ Keengkapan	Waktu	Output
34	Kabid PPEPD memeriksa surat undangan forum perangkat daerah rancangan teknokratik RPJMD, jika setuju diparaf, jika tidak setuju dikembalikan untuk diperbaiki										Undangan dan bahan forum perangkat daerah	5 menit	Undangan dan bahan forum perangkat daerah yang telah diparaf
35	Sekretaris Bapperida memeriksa surat undangan forum perangkat daerah rancangan teknokratik RPJMD, jika setuju diparaf, jika tidak setuju dikembalikan untuk diperbaiki										Undangan dan bahan forum perangkat daerah yang telah diparaf	5 menit	Undangan dan bahan forum perangkat daerah yang telah diparaf
36	Kepala Bapperida memeriksa dan menandatangani surat undangan forum perangkat daerah rancangan teknokratik RPJMD, jika setuju ditandatangani, jika tidak setuju dikembalikan untuk diperbaiki										Undangan dan bahan forum perangkat daerah yang telah diparaf	30 menit	Undangan dan bahan forum perangkat daerah yang telah ditandatangani
37	Jabatan Pelaksana mengirim surat undangan forum perangkat daerah rancangan teknokratik RPJMD										Undangan dan bahan forum perangkat daerah yang telah ditandatangani	1 hari	Tanda terima pengiriman
38	Kabid PPEPD memerintahkan Kasubag UPK untuk mendokumentasikan rancangan teknokratik RPJMD										Rancangan teknokratik RPJMD	1 jam	Rancangan teknokratik RPJMD
39	Kasubag UPK mendokumentasikan rancangan teknokratik RPJMD										Rancangan teknokratik RPJMD	1 jam	Dokumentasi rancangan teknokratik RPJMD
B. Penyusunan Rancangan Awal RPJMD													
40	Kepala Bapperida memerintahkan Kabid PPEPD untuk menyiapkan agenda penyusunan rancangan awal RPJMD yang dimulai sejak Kepala Daerah dan Wakil Kepala Daerah terpilih dilantik										Rencana kerja penyusunan RPJMD yang telah ditandatangani	15 menit	Disposisi
41	Kabid PPEPD mengkoordinir penyusunan rancangan awal RPJMD bersama tim dengan berpedoman pada visi, misi, dan program Kepala Daerah dan wakil Kepala Daerah terpilih										Rencana kerja penyusunan RPJMD yang telah ditandatangani	30 hari	Rencana kerja penyusunan RPJMD yang telah ditandatangani
42	Tim Penyusun menyusun rancangan awal RPJMD										Rencana kerja penyusunan RPJMD yang telah ditandatangani	30 hari	Rancangan awal RPJMD
43	Kabid PPEPD menelaah hasil perumusan rancangan awal RPJMD dan menyampaikan kepada Kepala Bapperida										Rancangan awal RPJMD	1 hari	Rancangan awal RPJMD yang telah ditelaah
44	Kepala Bapperida memeriksa dan menyetujui rancangan awal RPJMD, jika setuju dilanjutkan dibahas dengan para pemangku kepentingan melalui forum konsultasi publik, jika tidak setuju dikembalikan untuk diperbaiki										Rancangan awal RPJMD yang telah ditelaah	1 hari	Rancangan awal RPJMD yang telah diperiksa

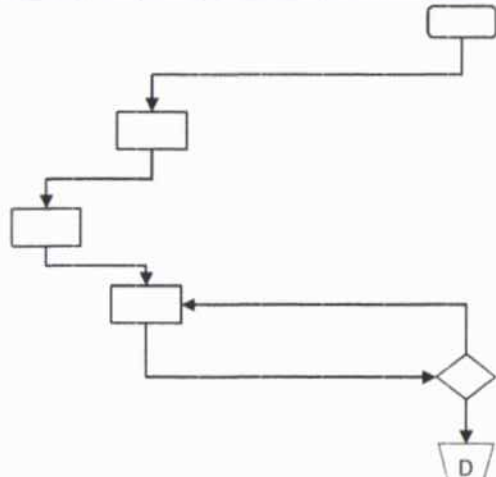
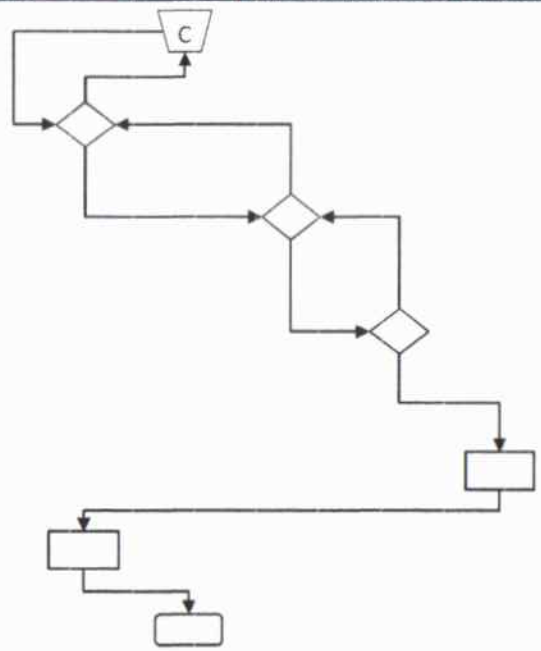

No	Kegiatan	Pelaksana									Mutu Baku		
		Bidang Sektoral	Tim Penyusun	Kabid PPEPD	Kasubag UPK	Sekretaris Bapperida	Kepala Bapperida	Jabatan Pelaksana	Sekretaris Daerah	Tim Reviu/ APIP	Persyaratan/ Kelengkapan	Waktu	Output
45	Kabid PPEPD memerintahkan Kasubag UPK untuk menyiapkan agenda forum konsultasi publik dengan melibatkan perangkat daerah dan pemangku kepentingan										Rancangan awal RPJMD yang telah diperiksa	15 menit	Disposisi
46	Kasubag UPK membuat undangan forum konsultasi publik yang ditujukan kepada organisasi perangkat daerah dan pemangku kepentingan										Rancangan awal RPJMD yang telah diperiksa	10 menit	Undangan dan bahan konsultasi publik
47	Kabid PPEPD memeriksa surat undangan forum konsultasi publik rancangan awal RPJMD, jika setuju diparaf, jika tidak setuju dikembalikan untuk diperbaiki										Undangan dan bahan konsultasi publik	5 menit	Undangan dan bahan konsultasi publik yang telah diparaf
48	Sekretaris Bapperida memeriksa surat undangan forum konsultasi publik rancangan awal RPJMD, jika setuju diparaf, jika tidak setuju dikembalikan untuk diperbaiki										Undangan dan bahan konsultasi publik yang telah diparaf	5 menit	Undangan dan bahan konsultasi publik yang telah diparaf
49	Kepala Bapperida memeriksa dan menandatangani surat undangan forum konsultasi publik rancangan awal RPJMD, jika setuju ditandatangani, jika tidak setuju dikembalikan untuk diperbaiki										Undangan dan bahan konsultasi publik yang telah diparaf	15 menit	Undangan dan bahan konsultasi publik yang telah ditandatangani
50	Jabatan Pelaksana mengirim surat undangan forum konsultasi publik rancangan awal RPJMD sesuai alamat tujuan										Undangan dan bahan konsultasi publik yang telah ditandatangani	5 jam	Tanda terima
51	Kabid PPEPD mengkoordinasikan tindak lanjut hasil konsultasi publik sebagai bahan penyempurnaan rancangan awal RPJMD										Berita acara konsultasi publik	1 hari	Rancangan awal RPJMD yang telah disempurnakan
52	Tim Penyusun menyempurnakan rancangan awal RPJMD berdasarkan hasil konsultasi publik										Berita acara konsultasi publik	1 hari	Rancangan awal RPJMD yang telah disempurnakan
53	Kepala Bapperida memeriksa penyempurnaan rancangan awal RPJMD, jika setuju Kepala Bapperida memerintahkan Kabid PPEPD untuk menyiapkan pengajuan rancangan awal RPJMD kepada Kepala Daerah untuk memperoleh persetujuan pembahasan dengan DPRD										Rancangan awal RPJMD yang telah disempurnakan	30 menit	Rancangan awal RPJMD yang telah disempurnakan dan diperiksa
54	Kabid PPEPD memerintahkan Kasubag UPK untuk menyiapkan surat pengantar dan dokumen rancangan awal RPJMD kepada Kepala Daerah untuk memperoleh persetujuan pembahasan dengan DPRD										Rancangan awal RPJMD yang telah disempurnakan dan diperiksa	1 jam	Disposisi
55	Kasubag UPK membuat surat pengantar dan menyiapkan dokumen rancangan awal RPJMD kepada DPRD										Disposisi	1 jam	Draft surat pengantar rancangan awal RPJMD dan dokumen kelengkapannya

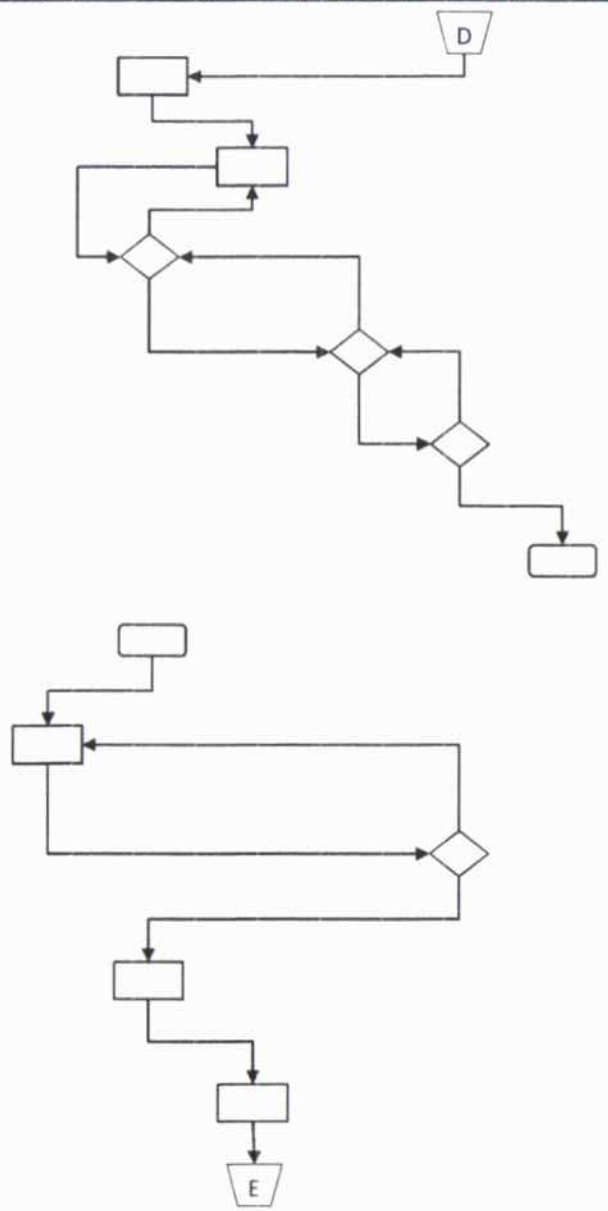

No	Kegiatan	Pelaksana									Mutu Baku			
		Bidang Sektoral	Tim Penyusun	Kabid PPEPD	Kasubag UPK	Sekretaris Bapperida	Kepala Bapperida	Jabatan Pelaksana	Sekretaris Daerah	Tim Reviu/ APIP	Persyaratan/ Kelengkapan	Waktu	Output	
56	Kabid PPEPD memeriksa surat pengantar dan kelengkapan lainnya perihal agenda pembahasan dan kesepakatan terhadap rancangan awal RPJMD dengan DPRD, jika setuju diparaf, jika tidak setuju dikembalikan untuk diperbaiki											Draft surat pengantar rancangan awal RPJMD dan dokumen kelengkapannya	15 menit	Draft surat pengantar rancangan awal RPJMD dan dokumen kelengkapannya yang telah diparaf
57	Sekretaris Bapperida memeriksa surat pengantar dan kelengkapan lainnya perihal agenda pembahasan dan kesepakatan terhadap rancangan awal RPJMD dengan DPRD, jika setuju diparaf, jika tidak setuju dikembalikan untuk diperbaiki											Draft surat pengantar rancangan awal RPJMD dan dokumen kelengkapannya yang telah diparaf	15 menit	Draft surat pengantar rancangan awal RPJMD dan dokumen kelengkapannya yang telah diparaf
58	Kepala Bapperida memeriksa dan menandatangani surat pengantar dan kelengkapan perihal agenda pembahasan dan kesepakatan terhadap rancangan awal RPJMD dengan DPRD, jika setuju ditandatangani, jika tidak setuju dikembalikan untuk diperbaiki											Draft surat pengantar rancangan awal RPJMD dan dokumen kelengkapannya yang telah diparaf	15 menit	Surat pengantar rancangan awal RPJMD dan dokumen kelengkapannya yang telah ditandatangani
59	Jabatan Pelaksana mengantarkan surat pengantar dan kelengkapan pengajuan rancangan awal RPJMD kepada Kepala Daerah melalui Sekretaris Daerah											Surat pengantar rancangan awal RPJMD dan dokumen kelengkapannya yang telah ditandatangani	15 menit	Tanda terima
60	Sekretaris Daerah menindaklanjuti hasil pembahasan dan kesepakatan rancangan awal RPJMD dan memerintahkan Kepala Bapperida untuk dapat melanjutkan tahapan penyusunan berikutnya											Disposisi	15 menit	Disposisi berita acara nota kesepakatan Kepala Daerah dan DPRD
61	Kepala Bapperida memerintahkan Kabid PPEPD untuk menyiapkan agenda konsultasi kepada Gubernur											Disposisi dan berita acara nota kesepakatan Kepala Daerah dan DPRD	15 menit	Disposisi dan berita acara nota kesepakatan Kepala Daerah dan DPRD
62	Kabid PPEPD mengkoordinir penyempurnaan rancangan awal RPJMD berdasarkan nota kesepakatan Kepala Daerah dan DPRD, dan menyiapkan surat pengantar agenda konsultasi kepada Gubernur											Disposisi dan berita acara nota kesepakatan Kepala Daerah dan DPRD	1 jam	Disposisi dan berita acara nota kesepakatan Kepala Daerah dan DPRD
63	Tim Penyusun menyempurnakan rancangan awal RPJMD berdasarkan nota kesepakatan Kepala Daerah dan DPRD dalam agenda pembahasan dan kesepakatan rancangan awal RPJMD sebagai bahan konsultasi ke Gubernur											Disposisi dan berita acara nota kesepakatan Kepala Daerah dan DPRD	2 hari	Rancangan awal RPJMD yang telah disesuaikan
64	Kasubag UPK membuat surat pengantar dan menyiapkan dokumen rancangan awal RPJMD kepada Gubernur											Rancangan awal RPJMD yang telah disesuaikan	30 menit	Surat pengantar kepada Gubernur beserta dokumen kelengkapannya
65	Kabid PPEPD memeriksa surat pengantar dan kelengkapan lainnya perihal agenda konsultasi rancangan awal RPJMD ke Gubernur, jika setuju diparaf, jika tidak setuju dikembalikan untuk diperbaiki											Surat pengantar kepada Gubernur beserta dokumen kelengkapannya	15 menit	Surat pengantar kepada Gubernur beserta dokumen kelengkapannya yang telah diparaf
66	Sekretaris Bapperida memeriksa surat pengantar dan kelengkapan lainnya perihal agenda konsultasi rancangan awal RPJMD ke Gubernur, jika setuju diparaf, jika tidak setuju dikembalikan untuk diperbaiki											Surat pengantar kepada Gubernur beserta dokumen kelengkapannya yang telah diparaf	15 menit	Surat pengantar kepada Gubernur beserta dokumen kelengkapannya yang telah diparaf

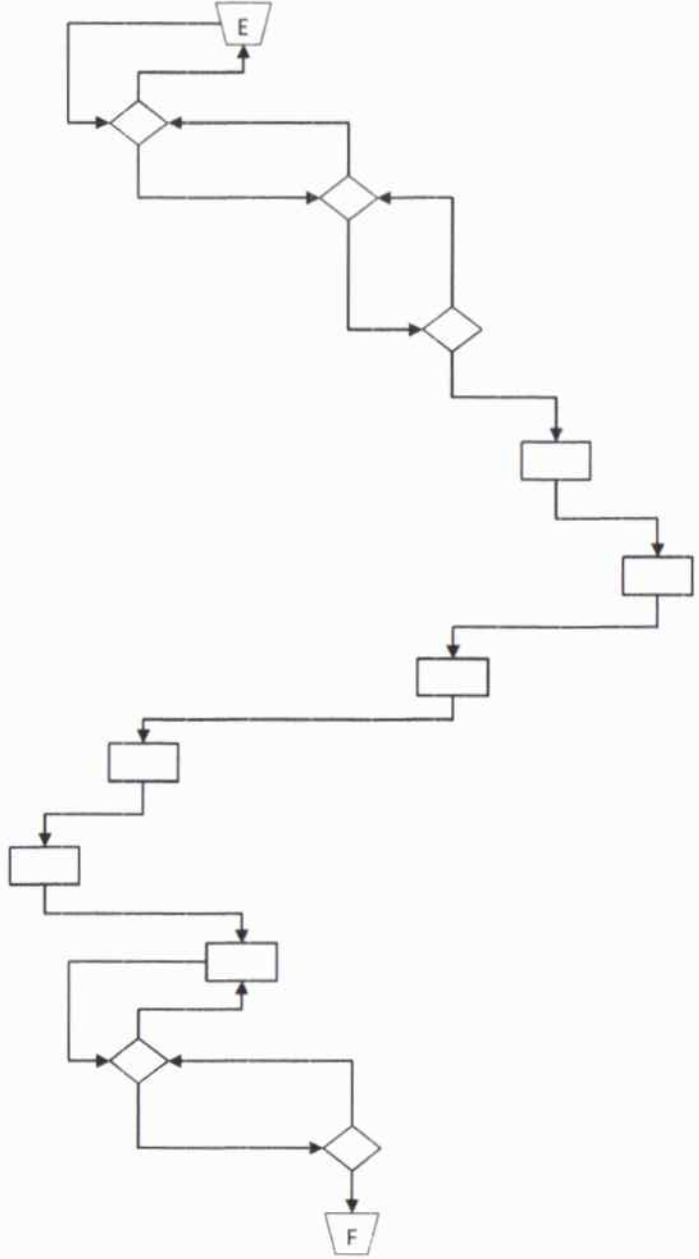

No	Kegiatan	Pelaksana									Mutu Baku		
		Bidang Sektoral	Tim Penyusun	Kabid PPEPD	Kasubag UPK	Sekretaris Bapperida	Kepala Bapperida	Jabatan Pelaksana	Sekretaris Daerah	Tim Reviu/ APIP	Persyaratan/ Kelengkapan	Waktu	Output
80	Kabid PPEPD memerintahkan Kasubag UPK membuat surat edaran Kepala Daerah tentang penyusunan rancangan Renstra PD kepada kepala perangkat daerah yang dilampiri rancangan awal RPJMD			□							Disposisi	15 menit	Disposisi
81	Kasubag UPK membuat surat edaran Kepala Daerah kepada kepala perangkat daerah tentang penyusunan rancangan Renstra PD dilampiri dengan rancangan awal RPJMD				□						Disposisi	2 Jam	Surat edaran kepada Kepala PD dan kelengkapannya
82	Kabid PPEPD memeriksa kelengkapan surat edaran Kepala Daerah tentang penyusunan rancangan Renstra PD kepada kepala perangkat daerah yang dilampiri rancangan awal RPJMD, jika setuju diparaf, jika tidak setuju dikembalikan untuk diperbaiki			◇							Surat edaran kepada Kepala PD dan kelengkapannya	15 menit	Surat edaran kepada Kepala PD dan kelengkapannya yang telah diparaf
83	Sekretaris Bapperida memeriksa kelengkapan surat edaran Kepala Daerah tentang penyusunan rancangan Renstra PD kepada kepala perangkat daerah yang dilampiri rancangan awal RPJMD, jika setuju diparaf, jika tidak setuju dikembalikan untuk diperbaiki				◇						Surat edaran kepada Kepala PD dan kelengkapannya yang telah diparaf	15 menit	Surat edaran kepada Kepala PD dan kelengkapannya yang telah diparaf
84	Kepala Bapperida memeriksa kelengkapan surat edaran Kepala Daerah tentang penyusunan rancangan Renstra PD kepada kepala perangkat daerah yang dilampiri rancangan awal, jika setuju diparaf, jika tidak setuju dikembalikan untuk diperbaiki					◇					Surat edaran kepada Kepala PD dan kelengkapannya yang telah diparaf	15 menit	Surat edaran kepada Kepala PD dan kelengkapannya yang telah diparaf
85	Jabatan Pelaksana mengirimkan surat edaran Kepala Daerah tentang penyusunan rancangan Renstra PD kepada Sekretaris Daerah untuk ditandatangani Kepala Daerah									□	Surat edaran kepada Kepala PD dan kelengkapannya yang telah diparaf	2 hari	Surat edaran kepada Kepala PD dan kelengkapannya yang telah ditandatangani
86	Bidang Sektoral memverifikasi kesesuaian rancangan Renstra PD dengan rancangan awal RPJMD	□									Surat edaran kepada Kepala PD dan kelengkapannya yang telah ditandatangani	7 hari	Renstra PD yang telah diverifikasi
87	Menyampaikan rancangan Renstra PD mitra yang telah diverifikasi kepada Kabid PPEPD			□							Rancangan Renstra PD yang telah diverifikasi	1 hari	Rancangan Renstra PD yang telah diverifikasi
C. Penyusunan Rancangan RPJMD													
88	Kepala Bapperida memerintahkan Kabid PPEPD untuk menyiapkan penyusunan rancangan RPJMD berdasarkan Renstra PD yang telah diverifikasi									□	Rancangan awal RPJMD	15 menit	Disposisi
89	Kabid PPEPD mengkoordinir penyempurnaan rancangan awal RPJMD menjadi rancangan RPJMD			□							Rancangan awal RPJMD	15 menit	Disposisi
90	Tim Penyusun menyempurnakan rancangan awal RPJMD berdasarkan rancangan Renstra PD yang telah diverifikasi dan masukan hasil konsultasi dengan Gubernur			□							Rancangan awal RPJMD	7 Hari	Rancangan awal RPJMD yang telah disempurnakan berdasarkan rancangan Renstra PD yang telah diverifikasi
91	Kabid PPEPD melaporkan rancangan RPJMD dan kelengkapan lainnya untuk persiapan pelaksanaan musrenbang RPJMD			◇							Rancangan awal RPJMD yang telah disempurnakan berdasarkan rancangan Renstra PD yang telah diverifikasi	30 menit	Rancangan awal RPJMD yang telah disempurnakan berdasarkan rancangan Renstra PD yang telah diverifikasi

No	Kegiatan	Pelaksana								Mutu Baku			
		Bidang Sektoral	Tim Penyusun	Kabid PPEPD	Kasubag UPK	Sekretaris Bapperida	Kepala Bapperida	Jabatan Pelaksana	Sekretaris Daerah	Tim Reviu/ APiP	Persyaratan/ Kelengkapan	Waktu	Output
92	Sekretaris Bapperida memeriksa rancangan RPJMD dan kelengkapan lainnya, jika setuju diparaf, jika tidak setuju dikembalikan untuk diperbaiki										Rancangan awal RPJMD yang telah disempurnakan berdasarkan rancangan Renstra PD yang telah diverifikasi	15 menit	Rancangan awal RPJMD yang telah disempurnakan berdasarkan rancangan Renstra PD yang telah diverifikasi
93	Kepala Bapperida memeriksa dan menyetujui rancangan RPJMD dan kelengkapan lainnya, jika setuju diparaf, dan dikirimkan ke Bupati melalui Sekretaris Daerah, jika tidak setuju dikembalikan untuk diperbaiki										Rancangan awal RPJMD yang telah disempurnakan berdasarkan rancangan Renstra PD yang telah diverifikasi	15 menit	Rancangan awal RPJMD yang telah disempurnakan berdasarkan rancangan Renstra PD yang telah diverifikasi
94	Jabatan Pelaksana mengirimkan dokumen rancangan RPJMD dan kelengkapan lainnya kepada Sekretaris Daerah										Rancangan awal RPJMD yang telah disempurnakan berdasarkan rancangan Renstra PD yang telah diverifikasi	15 menit	Tanda terima
95	Sekretaris Daerah memeriksa dan menyetujui rancangan RPJMD dan kelengkapan lainnya, untuk dilaksanakan musrenbang RPJMD										Rancangan awal RPJMD yang telah disempurnakan berdasarkan rancangan Renstra PD yang telah diverifikasi	2 hari	Disposisi
D. Pelaksanaan Musrenbang RPJMD													
96	Kepala Bapperida memerintahkan Kabid PPEPD untuk menyiapkan pelaksanaan musrenbang RPJMD										Disposisi	15 menit	Disposisi
97	Kabid PPEPD memerintahkan Kasubag UPK untuk menyiapkan surat undangan, bahan dan materi serta mengkoordinasikan pelaksanaan musrenbang RPJMD										Disposisi	15 menit	Disposisi
98	Kasubag UPK menyiapkan surat undangan kepada pemangku kepentingan dan narasumber dari pejabat kementerian/lembaga tingkat pusat atau dari unsur lain terkait, serta materi, kelengkapan administratif acara pelaksanaan musrenbang RPJMD										Disposisi	2 jam	Surat undangan dan kelengkapan musrenbang RPJMD
99	Kabid PPEPD memeriksa surat undangan dan bahan musrenbang RPJMD, jika setuju diparaf, jika tidak setuju dikembalikan untuk diperbaiki										Surat undangan dan kelengkapan musrenbang RPJMD	10 menit	Surat undangan dan kelengkapan musrenbang RPJMD yang telah diparaf
100	Sekretaris Bapperida memeriksa surat undangan dan bahan musrenbang RPJMD, jika setuju diparaf, jika tidak setuju dikembalikan untuk diperbaiki										Surat undangan dan kelengkapan musrenbang RPJMD yang telah diparaf	10 menit	Surat undangan dan kelengkapan musrenbang RPJMD yang telah diparaf
101	Kepala Bapperida memeriksa surat undangan dan bahan musrenbang RPJMD, jika setuju ditandatangani, jika tidak setuju dikembalikan untuk diperbaiki										Surat undangan dan kelengkapan musrenbang RPJMD yang telah diparaf	15 menit	Surat undangan dan kelengkapan musrenbang RPJMD yang telah diparaf
102	Jabatan Pelaksana mengirimkan surat undangan kepada pemangku kepentingan dan narasumber dari pejabat kementerian/lembaga tingkat pusat atau dari unsur lain terkait pelaksanaan musrenbang RPJMD										Surat undangan dan kelengkapan musrenbang RPJMD yang telah ditandatangani	1 hari	Tanda terima
103	Kepala Bapperida memerintahkan Kabid PPEPD mengkoordinir tindak lanjut berita acara kesepakatan oleh unsur yang mewakili pemangku kepentingan yang menghadiri musrenbang RPJMD										Berita acara musrenbang RPJMD	15 menit	Disposisi
104	Kabid PPEPD mengkoordinir tindak lanjut berita acara kesepakatan oleh unsur yang mewakili pemangku kepentingan yang menghadiri musrenbang RPJMD										Berita acara musrenbang RPJMD	15 menit	Berita acara musrenbang RPJMD

No	Kegiatan	Pelaksana								Mutu Baku			
		Bidang Sektoral	Tim Penyusun	Kabid PPEPD	Kasubag UPK	Sekretaris Bapperida	Kepala Bapperida	Jabatan Pelaksana	Sekretaris Daerah	Tim Reviu/ APIP	Persyaratan/ Kelengkapan	Waktu	Output
105	Tim Penyusun menindaklanjuti berita acara kesepakatan oleh unsur yang mewakili pemangku kepentingan yang menghadiri musrenbang RPJMD		□								Berita acara musrenbang RPJMD	1 hari	Berita acara musrenbang RPJMD
106	Kasubag UPK mendokumentasikan berita acara hasil musrenbang RPJMD				□						Berita acara musrenbang RPJMD	15 menit	Dokumentasi
E. Perumusan Rancangan Akhir RPJMD													
107	Kepala Bapperida memerintahkan Kabid PPEPD untuk menyiapkan dan mengkoordinasikan penyusunan rancangan akhir RPJMD berdasarkan hasil musrenbang RPJMD										Berita acara musrenbang RPJMD	15 menit	Disposisi
108	Kabid PPEPD mengkoordinasikan penyempurnaan rancangan RPJMD menjadi rancangan akhir RPJMD berdasarkan berita acara kesepakatan hasil musrenbang RPJMD										Berita acara musrenbang RPJMD	15 menit	Berita acara musrenbang RPJMD
109	Tim Penyusun menyempurnakan penyusunan rancangan akhir RPJMD berdasarkan berita acara kesepakatan hasil musrenbang RPJMD										Berita acara musrenbang RPJMD	3 hari	Rancangan akhir RPJMD
110	Kabid PPEPD melaporkan hasil penyempurnaan rancangan akhir RPJMD untuk menjadi bahan rancangan perda tentang RPJMD										Rancangan akhir RPJMD	1 jam	Rancangan akhir RPJMD
111	Melakukan penelaahan atas penyusunan dokumen rancangan akhir RPJMD oleh APIP										Rancangan akhir RPJMD	14 hari	Hasil telaahan rancangan akhir RPJMD
112	Menerima hasil telaahan rancangan akhir RPJMD										Hasil telaahan rancangan akhir RPJMD	15 menit	Hasil telaahan rancangan akhir RPJMD
113	Kabid PPEPD mengkoordinasikan penyempurnaan rancangan akhir RPJMD berdasarkan telaahan oleh APIP										Hasil telaahan rancangan akhir RPJMD	15 menit	Hasil telaahan rancangan akhir RPJMD
114	Tim Penyusun menyempurnakan rancangan akhir RPJMD berdasarkan telaahan oleh APIP										Hasil telaahan rancangan akhir RPJMD	1 hari	Rancangan akhir RPJMD
115	Kepala Bapperida memeriksa dan menyetujui hasil penyempurnaan rancangan akhir RPJMD untuk menjadi bahan rancangan perda tentang RPJMD, jika setuju diparaf, jika tidak setuju dikembalikan untuk diperbaiki										Rancangan akhir RPJMD	2 jam	Rancangan akhir RPJMD yang telah diparaf
116	Sekretaris Daerah memeriksa dan menyetujui rancangan akhir RPJMD, jika setuju Sekretaris Daerah menugaskan kepala perangkat daerah yang membidangi hukum untuk melakukan pengharmonisan, pembulatan, dan pemantapan rancangan perda tentang RPJMD, jika tidak setuju dikembalikan untuk diperbaiki										Rancangan akhir RPJMD yang telah diparaf	2 hari	Harmonisasi rancangan akhir RPJMD

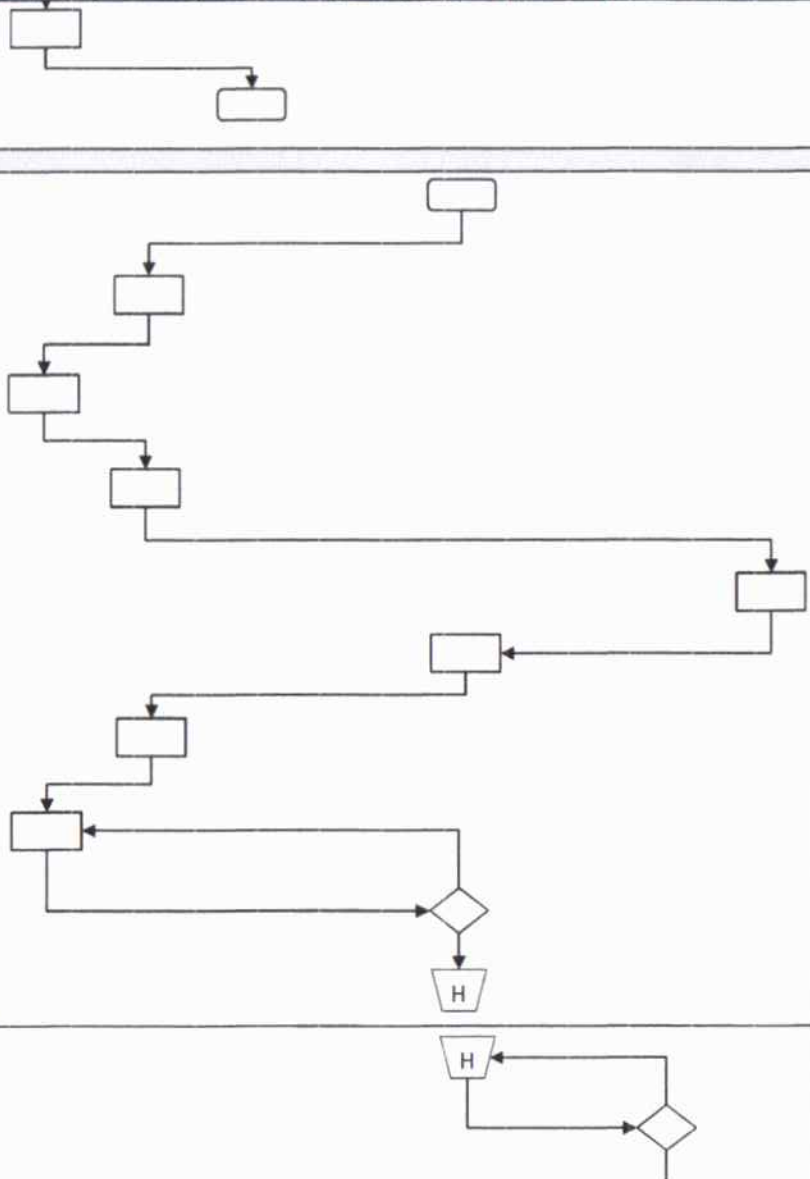

No	Kegiatan	Pelaksana								Mutu Baku				
		Bidang Sektoral	Tim Penyusun	Kabid PPEPD	Kasubag UPK	Sekretaris Bapperida	Kepala Bapperida	Jabatan Pelaksana	Sekretaris Daerah	Tim Reviu/ APIP	Persyaratan/ Kelengkapan	Waktu	Output	
129	Kasubag UPK membuat draft surat Bupati tentang penyampaian rancangan perda tentang RPJMD kepada Gubernur melalui Kepala Bappeda Provinsi untuk difasilitasi											Disposisi	15 menit	Draft surat penyampaian beserta draft perda tentang RPJMD
130	Kabid PPEPD memeriksa rancangan perda tentang RPJMD dan surat Bupati tentang penyampaian rancangan perda RPJMD, jika setuju diparaf, jika tidak setuju dikembalikan untuk diperbaiki											Draft surat penyampaian beserta draft perda tentang RPJMD	1 jam	Draft surat penyampaian beserta draft perda tentang RPJMD yang telah diparaf
131	Sekretaris Bapperida mengoreksi rancangan perda tentang RPJMD dan surat Bupati tentang penyampaian rancangan perda RPJMD, jika setuju diparaf, jika tidak setuju dikembalikan untuk diperbaiki											Draft surat penyampaian beserta draft perda tentang RPJMD yang telah diparaf	30 menit	Draft surat penyampaian beserta draft perda tentang RPJMD yang telah diparaf
132	Kepala Bapperida memeriksa rancangan perda tentang RPJMD dan surat Bupati tentang penyampaian rancangan perda RPJMD, jika setuju diparaf, jika tidak setuju dikembalikan untuk diperbaiki											Draft surat penyampaian beserta draft perda tentang RPJMD yang telah diparaf	1 jam	Draft surat penyampaian beserta draft perda tentang RPJMD yang telah diparaf
133	Jabatan Pelaksana mengirim rancangan perda tentang RPJMD dan surat Bupati tentang penyampaian rancangan perda RPJMD untuk ditandatangani Bupati melalui Bagian Umum Sekretariat Daerah											Draft surat penyampaian beserta draft perda tentang RPJMD yang telah diparaf	15 menit	Tanda terima
134	Kepala Bapperida memerintahkan Kabid PPEPD untuk mengirim surat penyampaian rancangan perda tentang RPJMD ke Bappeda Provinsi											Surat penyampaian beserta draft perda tentang RPJMD yang telah ditandatangani	15 menit	Disposisi
135	Kabid PPEPD memerintahkan Kasubag UPK untuk menyempurnakan rancangan perda tentang RPJMD berdasarkan hasil fasilitasi Bappeda Provinsi											Surat penyampaian beserta draft perda tentang RPJMD yang telah ditandatangani	1 hari	Disposisi
136	Kasubag UPK menyempurnakan rancangan perda berdasarkan hasil fasilitasi Bappeda Provinsi											Berita acara hasil fasilitasi Gubernur	3 hari	Rancangan perda yang telah disempurnakan berdasarkan berita acara fasilitasi
137	Kabid PPEPD memeriksa rancangan perda yang telah disempurnakan, jika setuju diparaf, jika tidak setuju dikembalikan untuk diperbaiki											Rancangan perda yang telah disempurnakan berdasarkan berita acara fasilitasi	1 jam	Rancangan perda yang telah disempurnakan berdasarkan berita acara fasilitasi
138	Sekretaris Bapperida memeriksa rancangan perda yang telah disempurnakan, jika setuju diparaf, jika tidak setuju dikembalikan untuk diperbaiki											Rancangan perda yang telah disempurnakan berdasarkan berita acara fasilitasi	30 menit	Rancangan perda yang telah disempurnakan berdasarkan berita acara fasilitasi
139	Kepala Bapperida memeriksa rancangan perda yang telah disempurnakan, jika setuju diparaf, jika tidak setuju dikembalikan untuk diperbaiki											Rancangan perda yang telah disempurnakan berdasarkan berita acara fasilitasi	30 menit	Rancangan perda yang telah disempurnakan berdasarkan berita acara fasilitasi

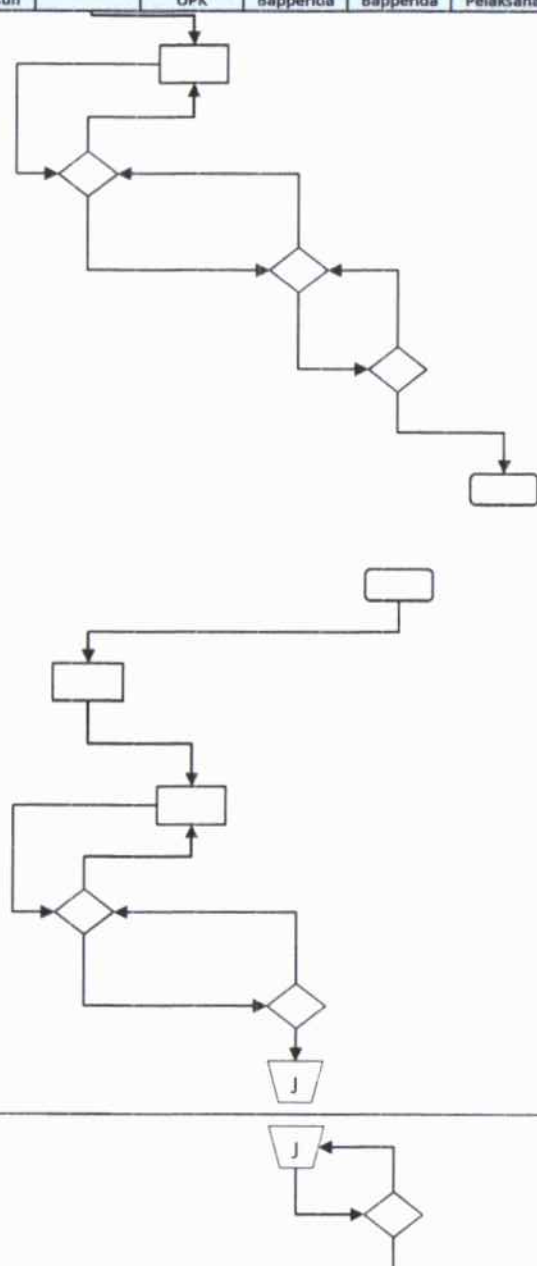

No	Kegiatan	Pelaksana									Mutu Baku			
		Bidang Sektoral	Tim Penyusun	Kabid PPEPD	Kasubag UPK	Sekretaris Bapperida	Kepala Bapperida	Jabatan Pelaksana	Sekretaris Daerah	Tim Reviu/ APIP	Persyaratan/ Kelengkapan	Waktu	Output	
140	Jabatan Pelaksana menyampaikan rancangan perda yang telah disempurnakan untuk ditetapkan Kepala Daerah melalui Sekretaris Daerah dengan ketentuan batas penetapan paling lambat 6 (enam) bulan setelah pelantikan Kepala Daerah											Rancangan perda yang telah disempurnakan berdasarkan berita acara fasilitasi	15 menit	Tanda terima



Standar Operasional Prosedur (SOP)
 Penyusunan Rencana Strategis Perangkat Daerah (Renstra PD) Kabupaten Ogan Komering Ulu Selatan

No	Kegiatan	Pelaksana							Mutu Baku			
		Kabid Sektoral	tim penyusun	Kabid PPEPD	Kasubag UPK	Sekretaris Bapperida	Kepala Bapperida	Jabatan Pelaksana	Tim Reviu/ APiP	Persyaratan/ Kelengkapan	Waktu	Output
A. Persiapan Penyusunan Renstra PD												
1	Kepala Bapperida memerintahkan Kabid PPEPD untuk menyusun rancangan SK Kepala Daerah tentang tim penyusun Renstra PD									Permendagri Nomor 86 Tahun 2017	15 menit	Disposisi
2	Kabid PPEPD memerintahkan Kasubag UPK menyusun rancangan SK Kepala Daerah tentang tim penyusun Renstra PD									Permendagri Nomor 86 Tahun 2017	10 menit	Disposisi
3	Kasubag UPK membuat rancangan SK Kepala Daerah tentang tim penyusun Renstra PD									Permendagri Nomor 86 Tahun 2017	30 menit	Draft rancangan SK tim
4	Kabid PPEPD memeriksa rancangan SK Kepala Daerah tentang tim penyusun Renstra PD, jika setuju diparaf, jika tidak setuju dikembalikan untuk diperbaiki									Draft rancangan SK tim	10 menit	Draft rancangan SK tim yang telah diparaf
5	Sekretaris Bapperida memeriksa rancangan SK Kepala Daerah tentang tim penyusun Renstra PD, jika setuju diparaf, jika tidak setuju dikembalikan untuk diperbaiki									Draft rancangan SK tim	10 menit	Draft rancangan SK tim yang telah diparaf
6	Kepala Bapperida memeriksa rancangan SK Kepala Daerah tentang tim penyusun Renstra PD, jika setuju Kepala Bapperida mendatangi penyampai rancangan SK Kepala Daerah tentang tim penyusun Renstra PD kepada Kepala Daerah melalui Sekretaris Daerah									Draft rancangan SK tim yang telah diparaf	10 menit	Rancangan SK tim yang telah diparaf
7	Jabatan Pelaksana mengirim rancangan SK Kepala Daerah tentang tim penyusun Renstra PD ke bagian Hukum Sekretariat Daerah untuk dilakukan penetapan oleh Kepala Daerah									Rancangan SK tim yang telah diparaf	10 menit	Tanda terima
8	Kepala Bapperida memerintahkan Kabid PPEPD untuk menyiapkan agenda rapat orientasi dokumen rencana strategis kepada tim penyusun Renstra PD									SK tim penyusunan Renstra PD	10 menit	Disposisi
9	Kabid PPEPD memerintahkan Kasubag UPK untuk membuat undangan kepada tim penyusun Renstra PD dan mengkoordinasikan agenda rapat orientasi dokumen Renstra PD kepada tim penyusun Renstra PD									SK tim penyusunan Renstra PD	10 menit	Disposisi
10	Kasubag UPK membuat undangan perihal rapat orientasi dokumen rencana pembangunan daerah yang ditujukan kepada tim penyusun Renstra PD									SK tim penyusunan Renstra PD	30 menit	Undangan rapat

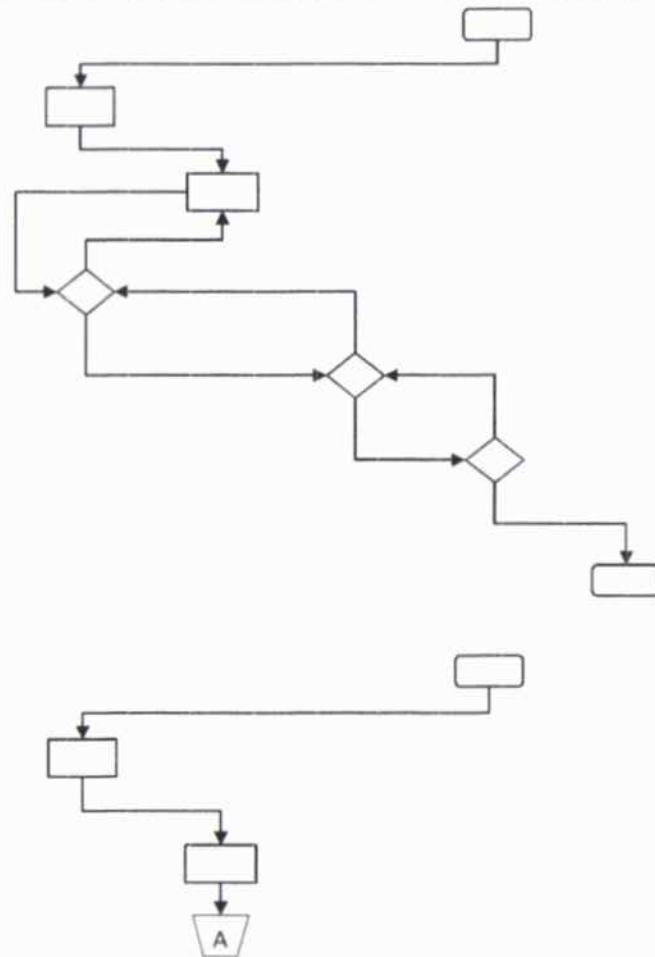

No	Kegiatan	Pelaksana							Mutu Baku			
		Kabid Sektoral	tim penyusun	Kabid PPEPD	Kasubag UPK	Sekretaris Bapperida	Kepala Bapperida	Jabatan Pelaksana	Tim Reviu/ APIP	Persyaratan/ Kelengkapan	Waktu	Output
11	Kabid PPEPD memeriksa surat penyampaian rancangan undangan orientasi tim penyusun Renstra PD, jika setuju diparaf, jika tidak setuju dikembalikan untuk diperbaiki									Undangan rapat	10 menit	Undangan rapat yang telah diparaf
12	Sekretaris Bapperida memeriksa surat penyampaian rancangan undangan orientasi tim penyusun Renstra PD, jika setuju diparaf, jika tidak setuju dikembalikan untuk diperbaiki									Undangan rapat	10 menit	Undangan rapat yang telah diparaf
13	Kepala Bapperida memeriksa surat undangan orientasi tim penyusun Renstra PD jika setuju ditandatangani, jika tidak setuju dikembalikan untuk diperbaiki									Undangan rapat yang telah diparaf	10 menit	Undangan rapat yang telah ditandatangani
14	Jabatan Pelaksana mengirim surat undangan orientasi kepada tim penyusun Renstra PD									Undangan rapat yang telah ditandatangani	30 menit	Tanda terima
15	Kabid PPEPD memerintahkan Kasubag UPK untuk menyusun agenda kerja tim penyusun Renstra PD									SK tim penyusunan Renstra PD	10 menit	Disposisi
16	Kasubag UPK menyusun agenda kerja tim penyusun Renstra PD									SK tim penyusunan Renstra PD	1 jam	Agenda kerja tim penyusunan Renstra PD
17	Kabid PPEPD memeriksa agenda kerja tim penyusun Renstra PD, jika setuju diparaf, jika tidak setuju dikembalikan untuk diperbaiki									Agenda kerja tim penyusunan Renstra PD	15 menit	Agenda kerja tim penyusunan Renstra PD yang telah diparaf
18	Sekretaris Bapperida memeriksa agenda kerja tim penyusun Renstra PD, jika setuju diparaf, jika tidak setuju dikembalikan untuk diperbaiki									Agenda kerja tim penyusunan Renstra PD yang telah diparaf	15 menit	Agenda kerja tim penyusunan Renstra PD yang telah diparaf
19	Kepala Bapperida memeriksa dan menandatangani agenda kerja tim penyusun Renstra PD									Agenda kerja tim penyusunan Renstra PD yang telah diparaf	15 menit	Agenda kerja tim penyusunan Renstra PD yang telah ditandatangani
B. Penyusunan Rancangan Awal Renstra PD												
20	Kepala Bapperida memerintahkan Kabid PPEPD untuk mengkoordinir penyusunan Renstra PD									Agenda kerja tim penyusunan Renstra PD	15 menit	Disposisi
21	Sekretaris Bapperida melakukan rapat pembagian tugas tim penyusunan Renstra PD									Agenda kerja tim penyusunan Renstra PD	15 menit	Agenda kerja tim penyusunan Renstra PD
22	tim penyusun menyusun draft rancangan awal Renstra PD berpedoman pada Indikator RPJMD, hasil evaluasi Renstra PD tahun lalu, dan hasil evaluasi Renstra PD tahun berjalan									Agenda kerja tim penyusunan Renstra PD	30 hari	Rancangan awal Renstra PD

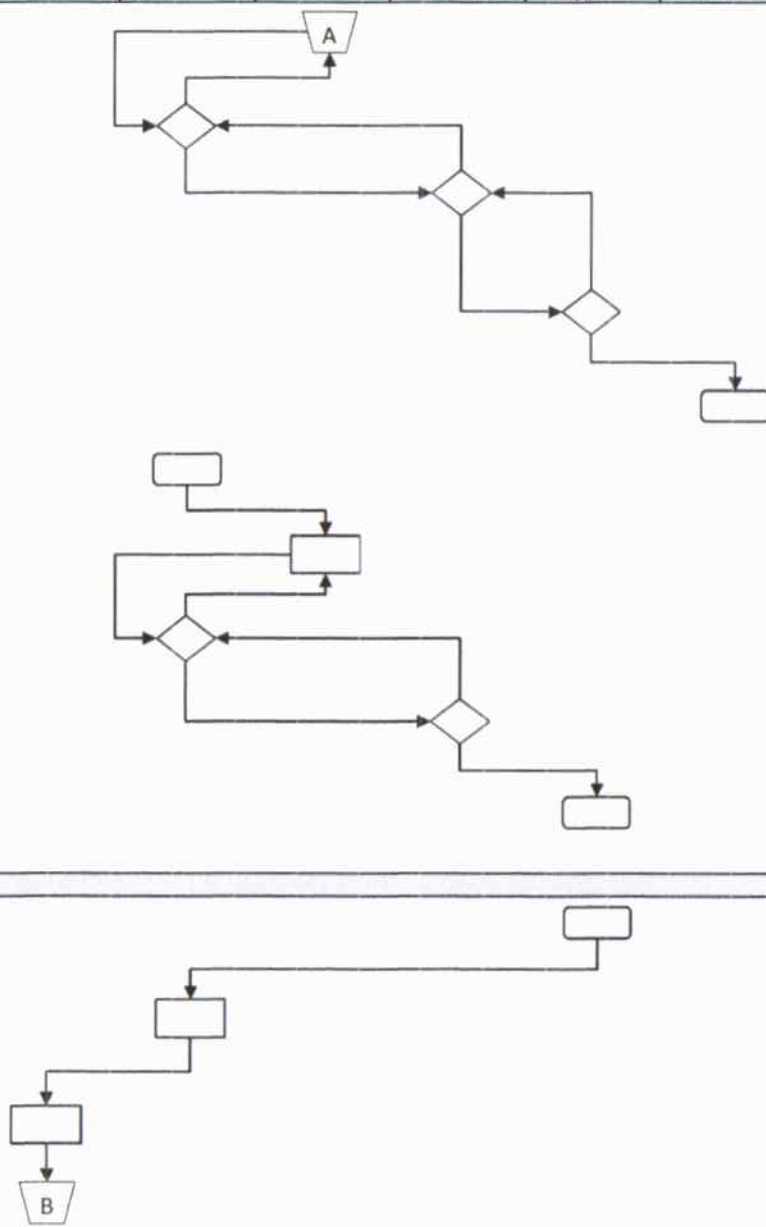



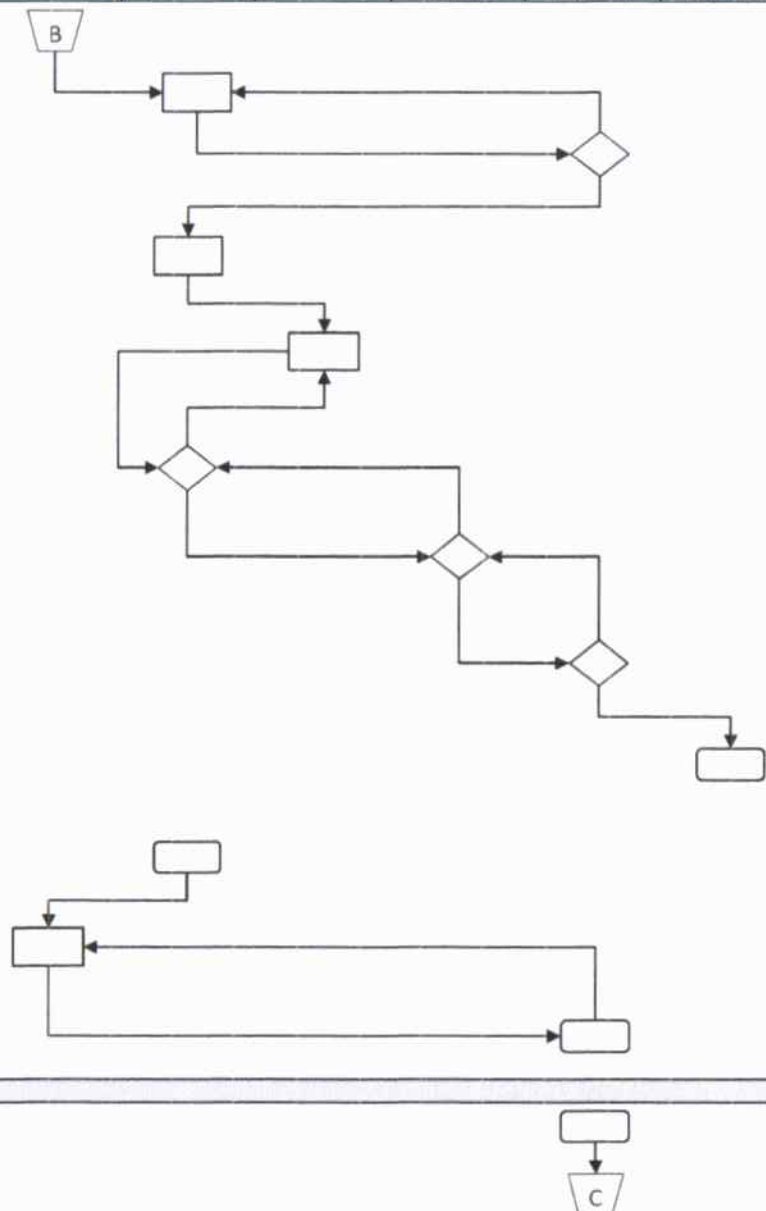



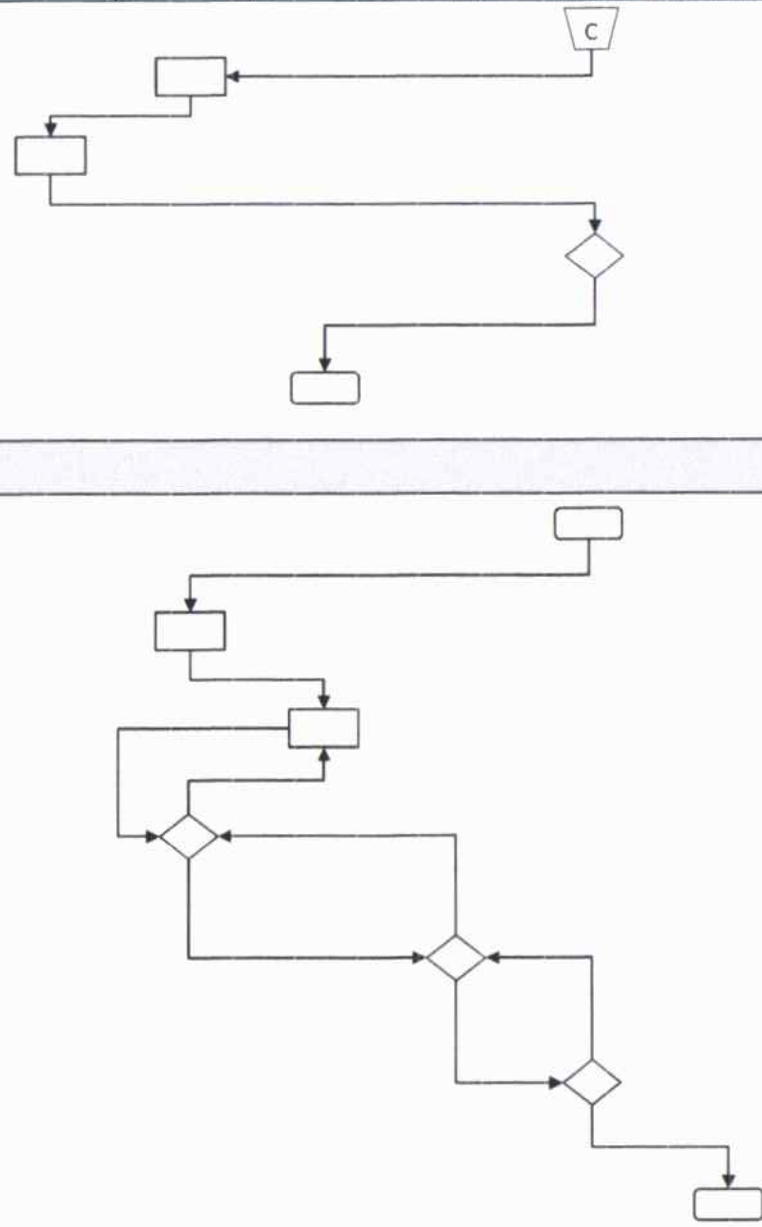

No	Kegiatan	Pelaksana							Mutu Baku			
		Kabid Sektoral	tim penyusun	Kabid PPEPD	Kasubag UPK	Sekretaris Bapperida	Kepala Bapperida	Jabatan Pelaksana	Tim Reviu/ APIP	Persyaratan/ Kelengkapan	Waktu	Output
23	Kabid PPEPD menelaah hasil perumusan rancangan awal Renstra PD dan menyampaikan kepada Kepala Bapperida		B							Rancangan awal Renstra PD	30 menit	Rancangan awal Renstra PD
24	Kepala Bapperida memeriksa awal Renstra PD, jika setuju dilanjutkan dibahas dengan tim penyusun Renstra PD									Rancangan awal Renstra PD	30 menit	Rancangan awal Renstra PD
25	Kabid PPEPD memerintahkan Kasubag UPK membuat undangan forum penyusun rancangan awal Renstra PD yang ditujukan kepada tim penyusun Renstra PD									Rancangan awal Renstra PD	30 menit	Disposisi
26	Kasubag UPK membuat undangan rapat pembahasan rancangan awal Renstra PD yang ditujukan kepada tim penyusun Renstra PD									Rancangan awal Renstra PD	30 menit	Konsep undangan rapat pembahasan rancangan awal Renstra PD
27	Kabid PPEPD mengoreksi surat undangan rapat pembahasan rancangan awal Renstra PD, jika setuju diparaf, jika tidak setuju dikembalikan untuk diperbaiki									Konsep undangan rapat pembahasan rancangan awal Renstra PD	10 menit	Undangan rapat pembahasan rancangan awal Renstra PD yang telah diparaf
28	Sekretaris Bapperida mengoreksi surat undangan rapat pembahasan rancangan awal Renstra PD, jika setuju diparaf, jika tidak setuju dikembalikan untuk diperbaiki									Konsep undangan rapat pembahasan rancangan awal Renstra PD	10 menit	Undangan rapat pembahasan rancangan awal Renstra PD yang telah diparaf
29	Kepala Bapperida mengoreksi surat undangan rapat pembahasan rancangan awal Renstra PD, jika setuju ditandatangani, jika tidak setuju dikembalikan untuk diperbaiki									Undangan rapat pembahasan rancangan awal Renstra PD yang telah diparaf	10 menit	Undangan rapat pembahasan rancangan awal Renstra PD yang telah ditandatangani
30	Jabatan Pelaksana mengirim surat undangan rapat pembahasan rancangan awal Renstra PD yang ditujukan kepada tim penyusun Renstra PD									Undangan rapat pembahasan rancangan awal Renstra PD yang telah ditandatangani	30 menit	Tanda terima
31	Kabid PPEPD mengkoordinir perbaikan rancangan awal Renstra PD berdasarkan hasil rapat pembahasan draft rancangan awal Renstra PD									Berita acara pembahasan draft rancangan awal Renstra PD	2 hari	Rancangan awal Renstra PD yang telah diperbaiki
32	Tim Penyusun melakukan perbaikan rancangan awal Renstra PD berdasarkan hasil rapat pembahasan draft rancangan awal Renstra PD									Berita acara pembahasan draft rancangan awal Renstra PD	2 hari	Rancangan awal Renstra PD yang telah diperbaiki
33	Kepala Bapperida memeriksa dan memverifikasi penyempurnaan rancangan awal Renstra PD									Rancangan awal Renstra PD yang telah diperbaiki dan diparaf	1 jam	Rancangan awal Renstra PD yang telah diperbaiki dan ditandatangani
C. Penyusunan Rancangan Renstra PD												
34	Kepala Bapperida memerintahkan Kabid PPEPD untuk menyiapkan penyusunan rancangan Renstra PD yang merupakan penyempurnaan rancangan awal Renstra PD berdasarkan surat edaran Bupati									Rancangan awal Renstra PD yang telah diperbaiki dan ditandatangani	15 menit	Disposisi



No	Kegiatan	Pelaksana							Mutu Baku			
		Kabid Sektoral	tim penyusun	Kabid PPEPD	Kasubag UPK	Sekretaris Bapperida	Kepala Bapperida	Jabatan Pelaksana	Tim Reviu/ APIP	Persyaratan/ Kelengkapan	Waktu	Output
35	Kabid PPEPD mengkoordinir penyempurnakan rancangan awal Renstra PD menjadi rancangan Renstra PD									Rancangan awal Renstra PD yang telah diperbaiki dan ditandatangani	2 hari	Rancangan awal Renstra PD yang telah diperbaiki dan ditandatangani
36	Tim Penyusun berkoordinasi untuk melakukan penyempurnaan rancangan awal Renstra PD menjadi rancangan Renstra PD									Rancangan awal Renstra PD yang telah diperbaiki dan ditandatangani	2 hari	Rancangan Renstra PD
37	Kepala Bapperida melakukan verifikasi terhadap rancangan Renstra PD yang harus selaras dengan rancangan awal RPJMD, jika setuju mengirim surat kepada Bupati melalui Bapperida dalam rangka memperoleh persetujuan pelaksanaan forum perangkat daerah									Rancangan Renstra PD	30 menit	Rancangan Renstra PD
38	Kasubag UPK memdokumentasikan rancangan Renstra PD									Rancangan Renstra PD	15 menit	Rancangan Renstra PD
D. Pelaksanaan Forum Perangkat Daerah/Lintas Perangkat Daerah												
39	Kepala Bapperida memerintahkan Kabid PPEPD untuk menyiapkan pelaksanaan forum perangkat daerah/lintas perangkat daerah									Rancangan Renstra PD	15 menit	Disposisi
40	Kabid PPEPD memerintahkan Kasubag UPK untuk menyusun bahan/materi forum perangkat daerah/lintas perangkat daerah, dan undangan forum perangkat daerah/lintas perangkat daerah									Rancangan Renstra PD	15 menit	Disposisi
41	Kasubag UPK membuat bahan/materi forum perangkat daerah/lintas perangkat daerah, dan undangan forum perangkat daerah/lintas perangkat daerah									Rancangan Renstra PD	2 jam	Undangan dan materi forum perangkat daerah/lintas perangkat daerah
42	Kabid PPEPD memeriksa surat undangan dan materi/bahan forum perangkat daerah/lintas perangkat daerah, jika setuju diparaf, jika tidak setuju dikembalikan untuk diperbaiki									Undangan dan materi forum perangkat daerah/lintas perangkat daerah	30 menit	Undangan dan materi forum perangkat daerah/lintas perangkat daerah yang telah diparaf
43	Sekretaris Bapperida memeriksa surat undangan dan materi/bahan forum perangkat daerah/lintas perangkat daerah, jika setuju diparaf, jika tidak setuju dikembalikan untuk diperbaiki									Undangan dan materi forum perangkat daerah/lintas perangkat daerah	30 menit	Undangan dan materi forum perangkat daerah/lintas perangkat daerah yang telah diparaf
44	Kepala Bapperida memeriksa surat undangan dan materi/bahan forum perangkat daerah/lintas perangkat daerah, jika setuju ditandatangani, jika tidak setuju kembalikan untuk diperbaiki									Undangan dan materi forum perangkat daerah/lintas perangkat daerah yang telah diparaf	30 menit	Undangan dan materi forum perangkat daerah/lintas perangkat daerah yang telah ditandatangani
45	Jabatan Pelaksana mengirim surat undangan dan bahan/materi forum perangkat daerah/lintas perangkat daerah									Undangan dan materi forum perangkat daerah/lintas perangkat daerah yang telah ditandatangani	1 hari	Tanda terima



No	Kegiatan	Pelaksana							Mutu Baku			
		Kabid Sektoral	tim penyusun	Kabid PPEPD	Kasubag UPK	Sekretaris Bapperida	Kepala Bapperida	Jabatan Pelaksana	Tim Reviu/ APIP	Persyaratan/ Kelengkapan	Waktu	Output
46	Kabid PPEPD mengkoordinir penyempurnaan rancangan Renstra PD berdasarkan berita acara hasil forum perangkat daerah									Berita acara forum perangkat daerah/lintas perangkat daerah	1 hari	Rancangan Renstra PD yang telah disempurnakan berdasarkan berita acara forum perangkat daerah/lintas perangkat daerah
47	Tim Penyusun menyempurnakan rancangan Renstra PD berdasarkan berita acara hasil forum perangkat daerah									Berita acara forum perangkat daerah/lintas perangkat daerah	1 hari	Rancangan Renstra PD yang telah disempurnakan berdasarkan berita acara forum perangkat daerah/lintas perangkat daerah
48	Kepala Bapperida memeriksa rancangan Renstra PD berdasarkan berita acara forum perangkat daerah, jika setuju ditandatangani, jika tidak setuju dikembalikan untuk diperbaiki									Rancangan Renstra PD yang telah disempurnakan berdasarkan berita acara forum perangkat daerah/lintas perangkat daerah	15 menit	Rancangan Renstra PD yang telah disempurnakan berdasarkan berita acara forum perangkat daerah/lintas perangkat daerah
49	Jabatan Pelaksana mengirimkan rancangan Renstra PD kepada Bidang Sektoral untuk diverifikasi									Rancangan Renstra PD yang telah disempurnakan berdasarkan berita acara forum perangkat daerah/lintas perangkat daerah	15 menit	Tanda terima
50	Bidang Sektoral menverifikasi rancangan Renstra PD									Rancangan Renstra PD yang telah disempurnakan berdasarkan berita acara forum perangkat daerah/lintas perangkat daerah	7 hari	Saran dan rekomendasi berdasarkan hasil verifikasi
51	Kabid PPEPD mengkoordinir penyempurnaan Renstra PD berdasarkan hasil verifikasi Bidang Sektoral									Saran dan rekomendasi berdasarkan hasil verifikasi	15 menit	Saran dan rekomendasi berdasarkan hasil verifikasi
52	tim penyusun Renstra PD menyempurnakan rancangan awal Renstra PD menjadi rancangan berdasarkan hasil verifikasi Bidang Sektoral									Saran dan rekomendasi berdasarkan hasil verifikasi	2 hari	Rancangan Renstra PD yang telah disempurnakan berdasarkan saran dan rekomendasi hasil verifikasi
53	Kepala Bapperida memeriksa rancangan Renstra PD, jika setuju ditandatangani, jika tidak setuju dikembalikan untuk diperbaiki								 	Rancangan Renstra PD yang telah disempurnakan berdasarkan saran dan rekomendasi hasil verifikasi yang telah diparaf	15 menit	Rancangan Renstra PD yang telah disempurnakan berdasarkan saran dan rekomendasi hasil verifikasi yang telah ditandatangani

No	Kegiatan	Pelaksana							Mutu Baku		
		Kabid Sektoral	tim penyusun	Kabid PPEPD	Kasubag UPK	Sekretaris Bapperida	Kepala Bapperida	Jabatan Pelaksana	Tim Reviu/ APIP	Persyaratan/ Kelengkapan	Waktu
54	Jabatan Pelaksana mengirim rancangan Renstra PD ke Bapperida melalui Bidang Sektoral						D		Rancangan Renstra PD yang telah disempurnakan berdasarkan saran dan rekomendasi hasil verifikasi yang telah ditandatangani	15 menit	Tanda terima
55	Bidang Sektoral menyerahkan rancangan Renstra PD ke Bidang PPEPD sebagai bahan penyempurnaan rancangan awal RPJMD menjadi rancangan RPJMD								Rancangan Renstra PD yang telah disempurnakan berdasarkan saran dan rekomendasi hasil verifikasi yang telah ditandatangani	15 menit	Tanda terima
56	Mendokumentasikan untuk penyempurnaan rancangan RPJMD								Rancangan Renstra PD yang telah disempurnakan berdasarkan saran dan rekomendasi hasil verifikasi yang telah ditandatangani	14 hari	Penyempurnaan rancangan RPJMD
E. Penyusunan Rancangan Akhir Renstra PD											
57	Kepala Bapperida memerintahkan Kabid PPEPD untuk menyempurnakan rancangan Renstra PD menjadi rancangan akhir Renstra PD								Rancangan Renstra PD yang telah disempurnakan berdasarkan saran dan rekomendasi hasil verifikasi yang telah ditandatangani	15 menit	Disposisi
58	Kabid PPEPD mengkoordinir penyempurnaan rancangan Renstra PD menjadi rancangan akhir Renstra PD								Rancangan Renstra PD yang telah ditandatangani	2 bulan	Rancangan Renstra PD yang telah ditandatangani
59	Tim Penyusun menyempurnakan rancangan Renstra PD menjadi rancangan akhir Renstra PD								Rancangan Renstra PD yang telah ditandatangani	2 bulan	Rancangan akhir Renstra PD
60	Kepala Bapperida memeriksa dan menyetujui rancangan akhir Renstra PD, jika setuju diparaf, jika tidak setuju dikembalikan untuk diperbaiki								Rancangan akhir Renstra PD yang telah diparaf	30 menit	Rancangan akhir Renstra PD yang telah ditandatangani
61	Jabatan Pelaksana mengirimkan rancangan akhir Renstra PD kepada Bapperida melalui Bidang Sektoral								Rancangan akhir Renstra PD yang telah ditandatangani	15 menit	Tanda terima
62	Bidang Sektoral menverifikasi rancangan akhir Renstra PD, jika setuju diteruskan ke Bidang PPEPD, jika tidak setuju dikembalikan untuk diperbaiki								Rancangan akhir Renstra PD yang telah ditandatangani	2 hari	Saran dan rekomendasi berdasarkan hasil verifikasi
63	Bidang Sektoral menyerahkan hasil verifikasi rancangan akhir Renstra PD ke Bidang PPEPD								Rancangan akhir Renstra PD yang telah ditandatangani	15 menit	Rancangan akhir Renstra PD yang telah ditandatangani

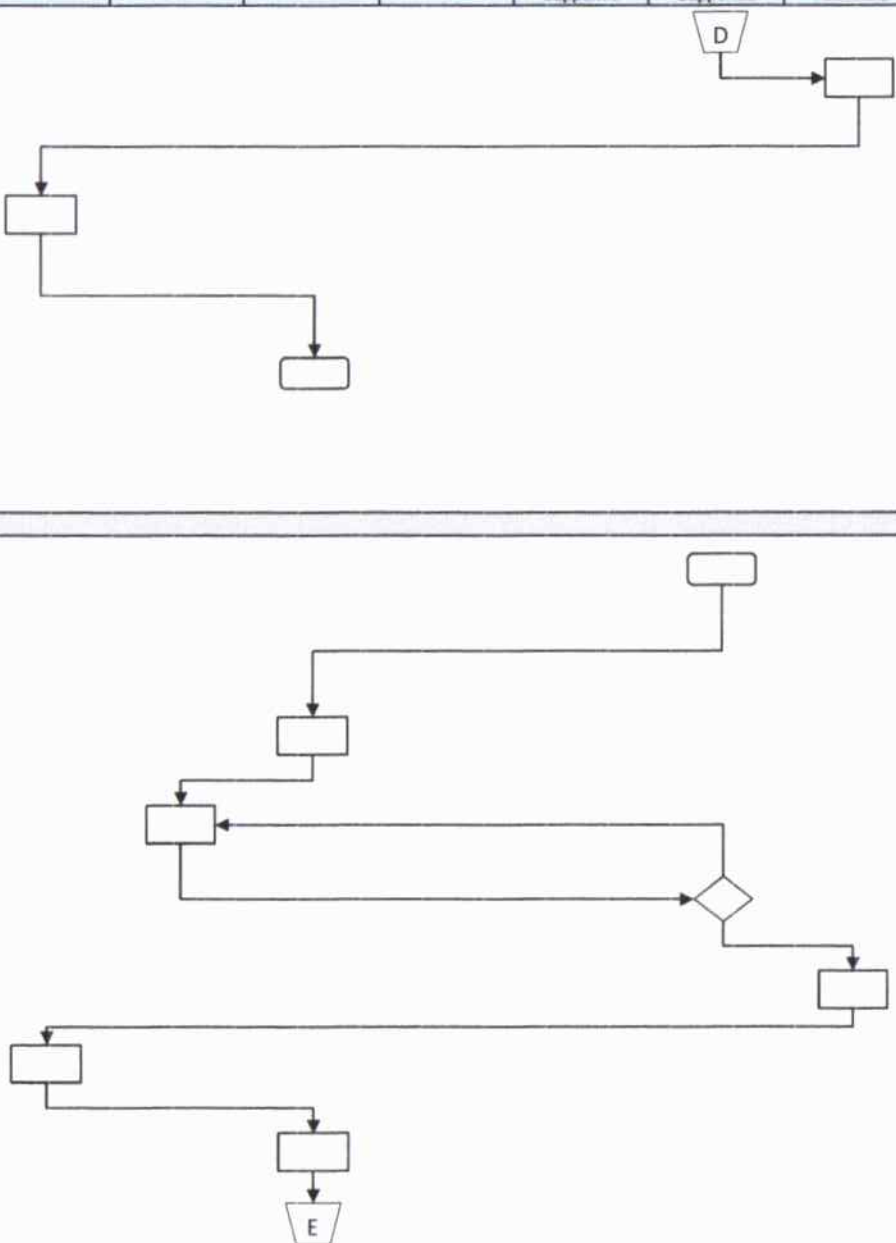

No	Kegiatan	Pelaksana							Mutu Baku			
		Kabid Sektoral	tim penyusun	Kabid PPEPD	Kasubag UPK	Sekretaris Bapperida	Kepala Bapperida	Jabatan Pelaksana	Tim Reviu/ APIP	Persyaratan/ Kelengkapan	Waktu	Output
74	Kepala Bapperida mengoreksi rancangan perkada tentang Renstra PD dan surat Bupati tentang penyampaian rancangan perkada tentang Renstra PD, jika setuju diparaf, jika tidak setuju dikembalikan untuk diperbaiki									Rancangan akhir Renstra PD dan draft surat penyampaian rancangan perkada tentang Renstra PD yang telah diparaf	30 menit	Rancangan akhir Renstra PD dan draft surat penyampaian rancangan perkada tentang Renstra PD yang telah ditandatangani
75	Jabatan Pelaksana mengirim rancangan perkada tentang Renstra PD dan surat Bupati perihal penyampaian rancangan perkada tentang Renstra PD untuk ditandatangani Bupati melalui Bagian Umum Sekretariat Daerah									Rancangan akhir Renstra PD dan draft surat penyampaian rancangan perkada tentang Renstra PD yang telah ditandatangani	30 menit	Tanda terima

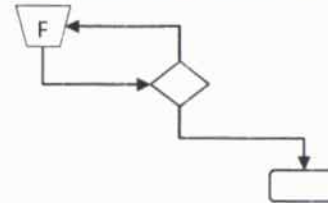

KEPALA BAPPERIDA
KABUPATEN OGAN KOMERING ULU SELATAN

FUDMAN BASTARI, S.STP, M.Si
Pembina Utama Muda / IV.c



Standar Operasional Prosedur (SOP)
 Penyusunan Rencana Kerja Perangkat Daerah (Renja PD) Kabupaten Ogan Komering Ulu Selatan

No	Kegiatan	Pelaksana							Mutu Baku			
		Kabid Sektoral	Tim Penyusun	Kabid PPEPD	Kasubag UPK	Sekretaris Bapperida	Kepala Bapperida	Jabatan Pelaksana	Tim Revlu/ APIP	Persyaratan/ Kelengkapan	Waktu	Output
A. Persiapan Penyusunan Renja PD												
1	Kepala Bapperida memerintahkan Kabid PPEPD untuk menyusun rancangan SK Kepala Daerah tentang tim penyusun Renja PD									Permendagri Nomor 86 Tahun 2017	15 menit	Disposisi
2	Kabid PPEPD memerintahkan Kasubag UPK menyusun rancangan SK Kepala Daerah tentang tim penyusun Renja PD									Permendagri Nomor 86 Tahun 2017	15 menit	Disposisi
3	Kasubag UPK membuat rancangan SK Kepala Daerah tentang tim penyusun Renja PD									Permendagri Nomor 86 Tahun 2017	30 menit	Draft rancangan SK tim
4	Kabid PPEPD memeriksa rancangan SK Kepala Daerah tentang tim penyusun Renja PD, jika setuju diparaf, jika tidak setuju dikembalikan untuk diperbaiki									Draft rancangan SK tim	10 menit	Draft rancangan SK tim yang telah diparaf
5	Sekretaris Bapperida memeriksa rancangan SK Kepala Daerah tentang tim penyusun Renja PD, jika setuju diparaf, jika tidak setuju dikembalikan untuk diperbaiki									Draft rancangan SK tim	10 menit	Draft rancangan SK tim yang telah diparaf
6	Kepala Bapperida memeriksa rancangan SK Kepala Daerah tentang tim penyusun Renja PD, jika setuju ditandatangani, jika tidak setuju dikembalikan untuk diperbaiki									Draft rancangan SK tim yang telah diparaf	10 menit	Rancangan SK tim yang telah diparaf
7	Jabatan Pelaksana mengirim rancangan SK Kepala Daerah tentang tim penyusun Renja PD ke Bagian Hukum Sekretariat Daerah untuk dilakukan penetapan oleh Kepala Daerah									Rancangan SK tim yang telah diparaf	10 menit	Tanda terima pengiriman
8	Kepala Bapperida memerintahkan Kabid PPEPD untuk menyiapkan agenda rapat orientasi dokumen rencana kerja kepada tim penyusun Renja PD									SK tim penyusunan Renja PD	10 menit	Disposisi
9	Kabid PPEPD memerintahkan Kasubag UPK untuk membuat undangan kepada tim penyusun Renja PD dan mengkoordinasikan agenda rapat orientasi dokumen Renja PD kepada tim Penyusun Renja PD									SK tim penyusunan Renja PD	10 menit	Disposisi

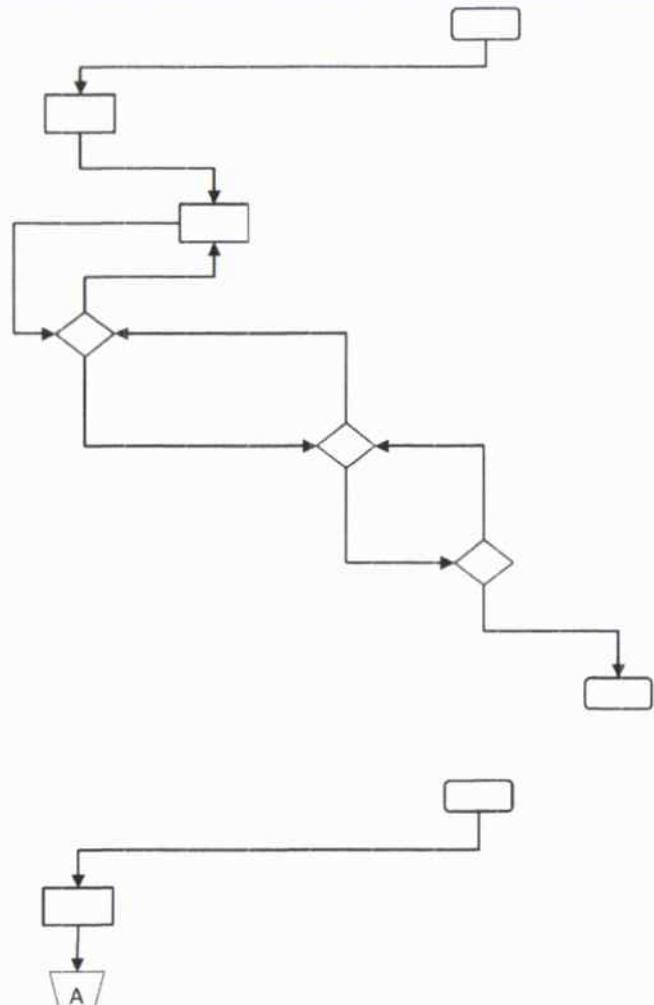

No	Kegiatan	Pelaksana							Mutu Baku			
		Kabid Sektoral	Tim Penyusun	Kabid PPEPD	Kasubag UPK	Sekretaris Bapperida	Kepala Bapperida	Jabatan Pelaksana	Tim Reviu/ APIP	Persyaratan/ Kelengkapan	Waktu	Output
10	Kasubag UPK membuat undangan perihal rapat orientasi dokumen rencana pembangunan daerah yang ditujukan kepada tim penyusun Renja PD									SK tim penyusunan Renja PD	30 menit	Undangan rapat
11	Kabid PPEPD memeriksa surat undangan orientasi tim penyusun Renja PD, jika setuju diparaf, jika tidak setuju dikembalikan untuk diperbaiki									Undangan rapat	10 menit	Undangan rapat yang telah diparaf
12	Sekretaris Bapperida memeriksa surat undangan orientasi tim penyusun Renja PD, jika setuju diparaf, jika tidak setuju dikembalikan untuk diperbaiki									Undangan rapat	10 menit	Undangan rapat yang telah diparaf
13	Kepala Bapperida memeriksa surat undangan orientasi tim penyusun Renja PD, jika setuju ditandatangani, jika tidak setuju dikembalikan untuk diperbaiki									Undangan rapat yang telah diparaf	10 menit	Undangan rapat yang telah ditandatangani
14	Jabatan Pelaksana mengirim surat undangan orientasi kepada tim penyusun Renja PD									Undangan rapat yang telah ditandatangani	30 menit	Tanda terima
15	Kabid PPEPD memerintahkan Kasubag UPK untuk menyusun agenda kerja tim penyusun Renja PD									SK tim penyusunan Renja PD		Disposisi
16	Kasubag UPK menyusun agenda kerja tim penyusun Renja PD									SK tim penyusunan Renja PD	120 menit	Agenda kerja tim penyusunan Renja PD
17	Kabid PPEPD memeriksa agenda kerja tim penyusun Renja PD, jika setuju diparaf, jika tidak setuju dikembalikan untuk diperbaiki									Agenda kerja tim penyusunan Renja PD	15 menit	Agenda kerja tim penyusunan Renja PD yang telah diparaf
18	Sekretaris Bapperida memeriksa agenda kerja tim penyusun Renja PD, jika setuju diparaf, jika tidak setuju dikembalikan untuk diperbaiki									Agenda kerja tim penyusunan Renja PD	15 menit	Agenda kerja tim penyusunan Renja PD yang telah diparaf
19	Kepala Bapperida memeriksa dan menandatangani agenda kerja tim penyusun Renja PD									Agenda kerja tim penyusunan Renja PD yang telah diparaf	15 menit	Agenda kerja tim penyusunan Renja PD yang telah ditandatangani
B. Penyusunan Rancangan Awal Renja PD												
20	Kepala Bapperida memerintahkan Kabid PPEPD untuk mengkoordinir penyusunan Renja PD									Agenda kerja tim penyusunan Renja PD yang telah ditandatangani	15 menit	Disposisi
21	Sekretaris Bapperida melakukan rapat pembagian tugas tim penyusunan Renja PD									Agenda kerja tim penyusunan Renja PD yang telah ditandatangani	15 menit	Agenda kerja tim penyusunan Renja PD yang telah ditandatangani

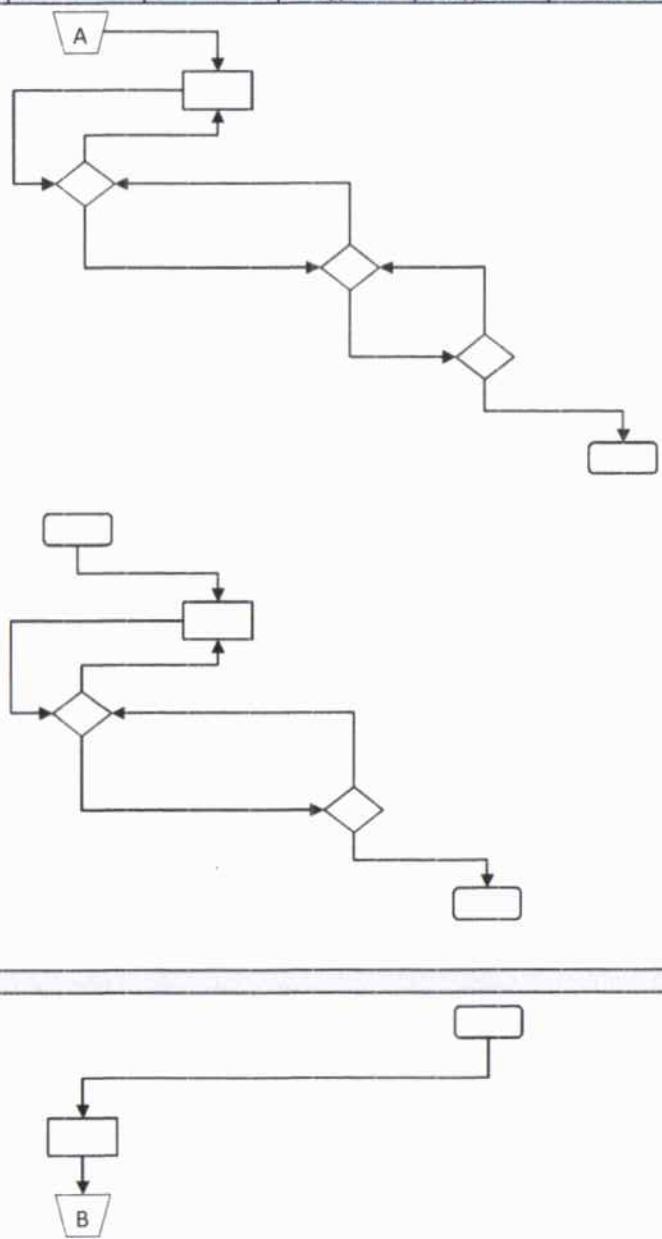

No	Kegiatan	Pelaksana							Mutu Baku			
		Kabid Sektoral	Tim Penyusun	Kabid PPEPD	Kasubag UPK	Sekretaris Bapperida	Kepala Bapperida	Jabatan Pelaksana	Tim Reviu/ APIP	Persyaratan/ Kelengkapan	Waktu	Output
22	Tim Penyusun menyusun rancangan awal Renja PD berpedoman pada Renstra PD, hasil evaluasi Renja PD tahun lalu, dan hasil evaluasi Renja PD tahun berjalan									Agenda kerja tim penyusunan Renja PD yang telah ditandatangani	30 menit	Rancangan awal Renja PD
23	Kabid PPEPD menelaah hasil perumusan rancangan awal Renja PD dan menyampaikan kepada Kepala Bapperida									Rancangan awal Renja PD	30 menit	Rancangan awal Renja PD
24	Kepala Bapperida memeriksa dan menyetujui rancangan awal Renja PD, jika setuju dilanjutkan dibahas dengan tim penyusun Renja PD									Rancangan awal Renja PD	30 menit	Rancangan awal Renja PD
25	Kabid PPEPD memerintahkan Kasubag UPK membuat undangan forum penyusun rancangan awal Renja PD yang ditujukan kepada tim penyusun Renja PD									Rancangan awal Renja PD	10 menit	Rancangan awal Renja PD
26	Kasubag UPK membuat undangan rapat pembahasan rancangan awal Renja PD yang ditujukan kepada tim penyusun Renja PD									Rancangan awal Renja PD	30 menit	Undangan rapat pembahasan rancangan awal Renja PD
27	Kabid PPEPD mengoreksi konsep surat undangan rapat pembahasan rancangan awal Renja PD, jika setuju diparaf, jika tidak setuju dikembalikan untuk diperbaiki									Undangan rapat pembahasan rancangan awal Renja PD	10 menit	Undangan rapat pembahasan rancangan awal Renja PD yang telah diparaf
28	Sekretaris Bapperida mengoreksi konsep surat undangan rapat pembahasan rancangan awal Renja PD, jika setuju diparaf, jika tidak setuju dikembalikan untuk diperbaiki									Undangan rapat pembahasan rancangan awal Renja PD yang telah diparaf	10 menit	Undangan rapat pembahasan rancangan awal Renja PD yang telah diparaf
29	Kepala Bapperida mengoreksi konsep surat undangan rapat pembahasan draft rancangan awal Renja PD, jika setuju ditandatangani, jika tidak setuju dikembalikan untuk diperbaiki									Undangan rapat pembahasan rancangan awal Renja PD yang telah diparaf	10 menit	Undangan rapat pembahasan rancangan awal Renja PD yang telah ditandatangani
30	Jabatan Pelaksana mengirim surat undangan rapat rancangan awal Renja PD yang ditujukan kepada tim penyusun Renja PD									Undangan dan materi forum perangkat daerah/lintas perangkat daerah	10 menit	Undangan dan materi forum perangkat daerah/lintas perangkat daerah yang telah ditandatangani
31	Kabid PPEPD mengkoordinir perbaikan rancangan awal Renja PD berdasarkan hasil rapat pembahasan draft rancangan awal Renja PD									Undangan dan materi forum perangkat daerah/lintas perangkat daerah yang telah ditandatangani	2 hari	Rancangan awal Renja yang telah diperbaiki

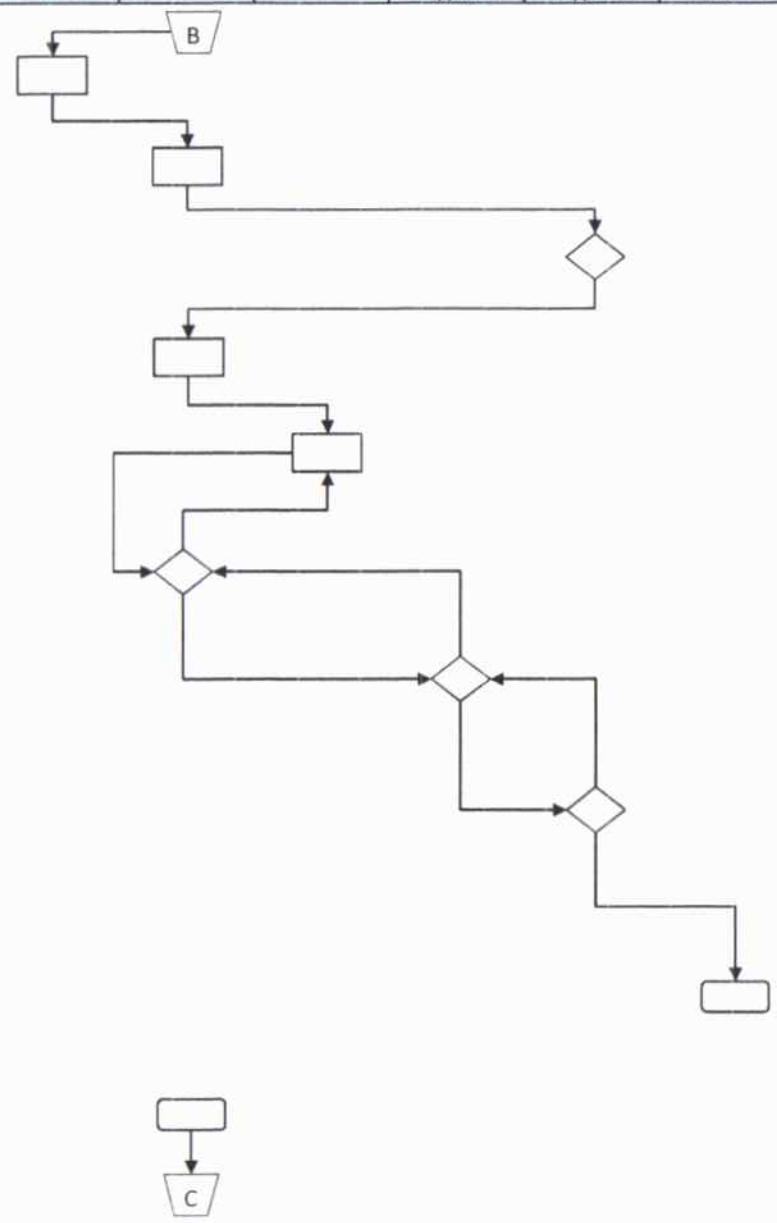

No	Kegiatan	Pelaksana							Mutu Baku			
		Kabid Sektoral	Tim Penyusun	Kabid PPEPD	Kasubag UPK	Sekretaris Bapperida	Kepala Bapperida	Jabatan Pelaksana	Tim Reviu/ APIP	Persyaratan/ Kelengkapan	Waktu	Output
32	Tim Penyusun melakukan perbaikan rancangan awal Renja PD berdasarkan hasil rapat pembahasan draft rancangan awal Renja PD									Undangan dan materi forum perangkat daerah/lintas perangkat daerah yang telah ditandatangani	2 hari	Rancangan awal Renja yang telah diperbaiki
33	Kepala Bapperida memeriksa dan memverifikasi penyempurnaan rancangan awal Renja PD									Rancangan awal Renja yang telah diperbaiki dan diparaf	60 menit	Rancangan awal Renja PD yang telah diperbaiki dan ditandatangani
C. Penyusunan Rancangan Renja PD												
34	Kepala Bapperida memerintahkan Kabid PPEPD untuk menyiapkan penyusunan rancangan Renja PD yang merupakan penyempurnaan rancangan awal Renja PD berdasarkan surat edaran Kepala Daerah									Rancangan awal Renja PD yang telah diperbaiki dan ditandatangani	15 menit	Rancangan awal Renja PD yang telah diperbaiki dan ditandatangani
35	Kabid PPEPD mengkoordinir penyempurnakan rancangan awal Renja PD menjadi rancangan Renja PD									Rancangan awal Renja PD yang telah diperbaiki dan ditandatangani	2 hari	Rancangan awal Renja PD yang telah diperbaiki dan ditandatangani
36	Tim Penyusun melakukan penyempurnaan rancangan awal Renja PD menjadi rancangan Renja PD berdasarkan berita acara forum perangkat daerah									Rancangan awal Renja PD yang telah diperbaiki dan ditandatangani	2 hari	Rancangan Renja PD
37	Kabid PPEPD melaporkan rancangan Renja PD dan kelengkapan lainnya kepada Kepala Bapperida untuk persiapan pelaksanaan forum perangkat daerah/lintas perangkat daerah									Rancangan Renja PD	30 menit	Rancangan Renja PD
38	Kepala Bapperida melakukan verifikasi terhadap rancangan Renja PD yang harus selaras dengan RPJMD, jika setuju ditandatangani, jika tidak setuju dikembalikan untuk diperbaiki									Rancangan Renja PD	30 menit	Rancangan Renja PD
39	Kasubag UPK memdokumentasikan rancangan Renja PD									Rancangan Renja PD	15 menit	Rancangan Renja PD
D. Pelaksanaan Forum Perangkat Daerah/Lintas Perangkat Daerah												
40	Kepala Bapperida memerintahkan Kabid PPEPD untuk menyiapkan pelaksanaan forum perangkat daerah/lintas perangkat daerah									Rancangan Renja PD	15 menit	Disposisi
41	Kabid PPEPD memerintahkan Kasubag UPK untuk menyusun bahan/materi forum perangkat daerah/lintas perangkat daerah, dan undangan forum perangkat daerah/lintas perangkat daerah									Rancangan Renja PD	15 menit	Disposisi
42	Kasubag UPK membuat bahan/materi forum perangkat daerah/lintas perangkat daerah, dan undangan forum perangkat daerah/lintas perangkat daerah									Rancangan Renja PD	120 menit	Undangan dan materi forum perangkat daerah/lintas perangkat daerah
43	Kabid PPEPD memeriksa surat undangan dan materi /bahan forum perangkat daerah/lintas perangkat daerah, jika setuju diparaf, jika tidak setuju dikembalikan untuk diperbaiki									Undangan dan materi forum perangkat daerah/lintas perangkat daerah	30 menit	Undangan dan materi forum perangkat daerah/lintas perangkat daerah yang telah diparaf

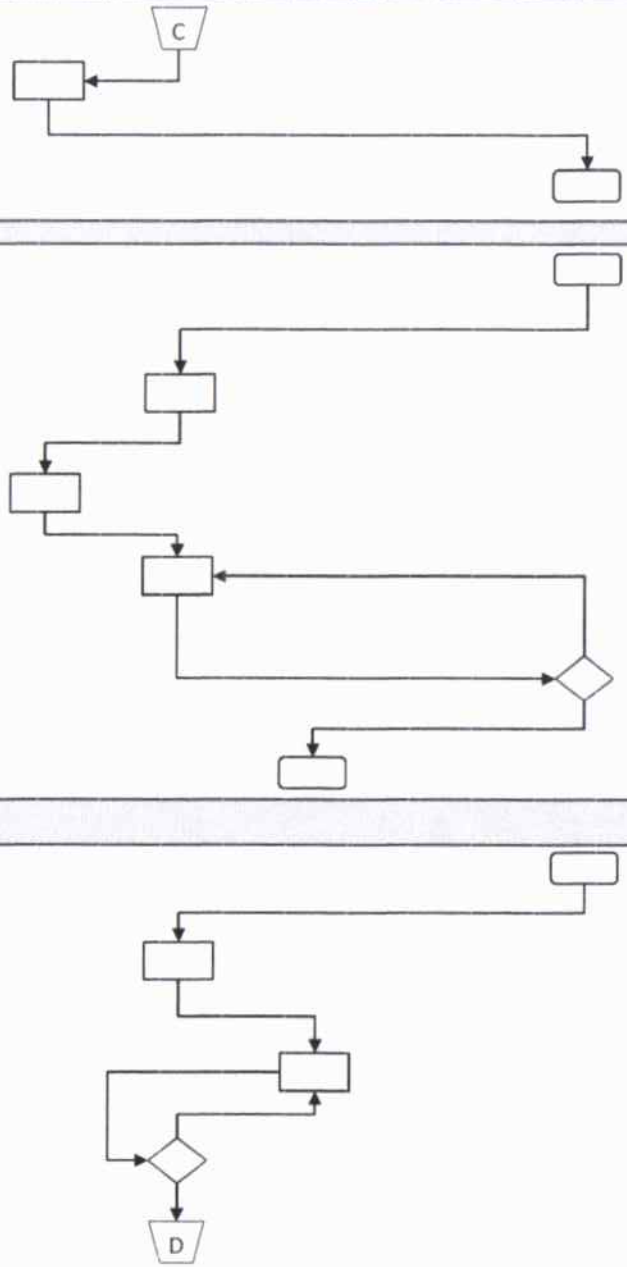

No	Kegiatan	Pelaksana							Mutu Baku			
		Kabid Sektoral	Tim Penyusun	Kabid PPEPD	Kasubag UPK	Sekretaris Bapperida	Kepala Bapperida	Jabatan Pelaksana	Tim Reviu/ AP/PI	Persyaratan/ Kelengkapan	Waktu	Output
44	Sekretaris Bapperida memeriksa surat undangan dan materi /bahan forum perangkat daerah/lintas perangkat daerah, jika setuju diparaf, jika tidak setuju dikembalikan untuk diperbaiki									Undangan dan materi forum perangkat daerah/lintas perangkat daerah	30 menit	Undangan dan materi forum perangkat daerah/lintas perangkat daerah yang telah diparaf
45	Kepala Bapperida memeriksa surat undangan dan materi/bahan forum perangkat daerah/lintas perangkat daerah, jika setuju ditandatangani, jika tidak setuju dikembalikan untuk diperbaiki									Undangan dan materi forum perangkat daerah/lintas perangkat daerah yang telah diparaf	30 menit	Undangan dan materi forum perangkat daerah/lintas perangkat daerah yang telah ditandatangani
46	Jabatan Pelaksana mengirim surat undangan dan bahan/materi forum perangkat daerah/lintas perangkat daerah									Undangan dan materi forum perangkat daerah/lintas perangkat daerah yang telah ditandatangani	1 hari	Tanda terima pengiriman
47	Kabid PPEPD mengkoordinir perbaikan dari hasil forum perangkat daerah/lintas perangkat daerah dan menyempurnakan rancangan Renja PD berdasarkan berita acara forum perangkat daerah									Berita acara forum perangkat daerah/lintas perangkat daerah	1 hari	Rancangan Renja PD yang telah disempurnakan berdasarkan berita acara forum perangkat daerah/lintas perangkat daerah
48	Tim Penyusun melakukan perbaikan dari hasil forum perangkat daerah/lintas perangkat daerah dan menyempurnakan rancangan Renja PD berdasarkan berita acara forum perangkat daerah									Berita acara forum perangkat daerah/lintas perangkat daerah	1 hari	Rancangan Renja PD yang telah disempurnakan berdasarkan berita acara forum perangkat daerah/lintas perangkat daerah
49	Kepala Bapperida memeriksa rancangan Renja PD berdasarkan berita acara forum perangkat daerah, jika setuju ditandatangani, jika tidak setuju dikembalikan untuk diperbaiki									Rancangan Renja PD yang telah disempurnakan berdasarkan berita acara forum perangkat daerah/lintas perangkat daerah	15 menit	Rancangan Renja PD yang telah disempurnakan berdasarkan berita acara forum perangkat daerah/lintas perangkat daerah
50	Jabatan Pelaksana mengirimkan rancangan Renja PD kepada Bidang Sektoral untuk diverifikasi									Rancangan Renja PD yang telah disempurnakan berdasarkan berita acara forum perangkat daerah/lintas perangkat daerah	15 menit	Tanda terima
51	Bidang Sektoral menverifikasi rancangan Renja PD									Rancangan Renja PD yang telah disempurnakan berdasarkan berita acara forum perangkat daerah/lintas perangkat daerah	7 hari	Saran dan rekomendasi berdasarkan hasil verifikasi
52	Kabid PPEPD mengkoordinir penyempurnaan rancangan Renja PD berdasarkan hasil verifikasi									Saran dan rekomendasi berdasarkan hasil verifikasi	7 hari	Saran dan rekomendasi berdasarkan hasil verifikasi

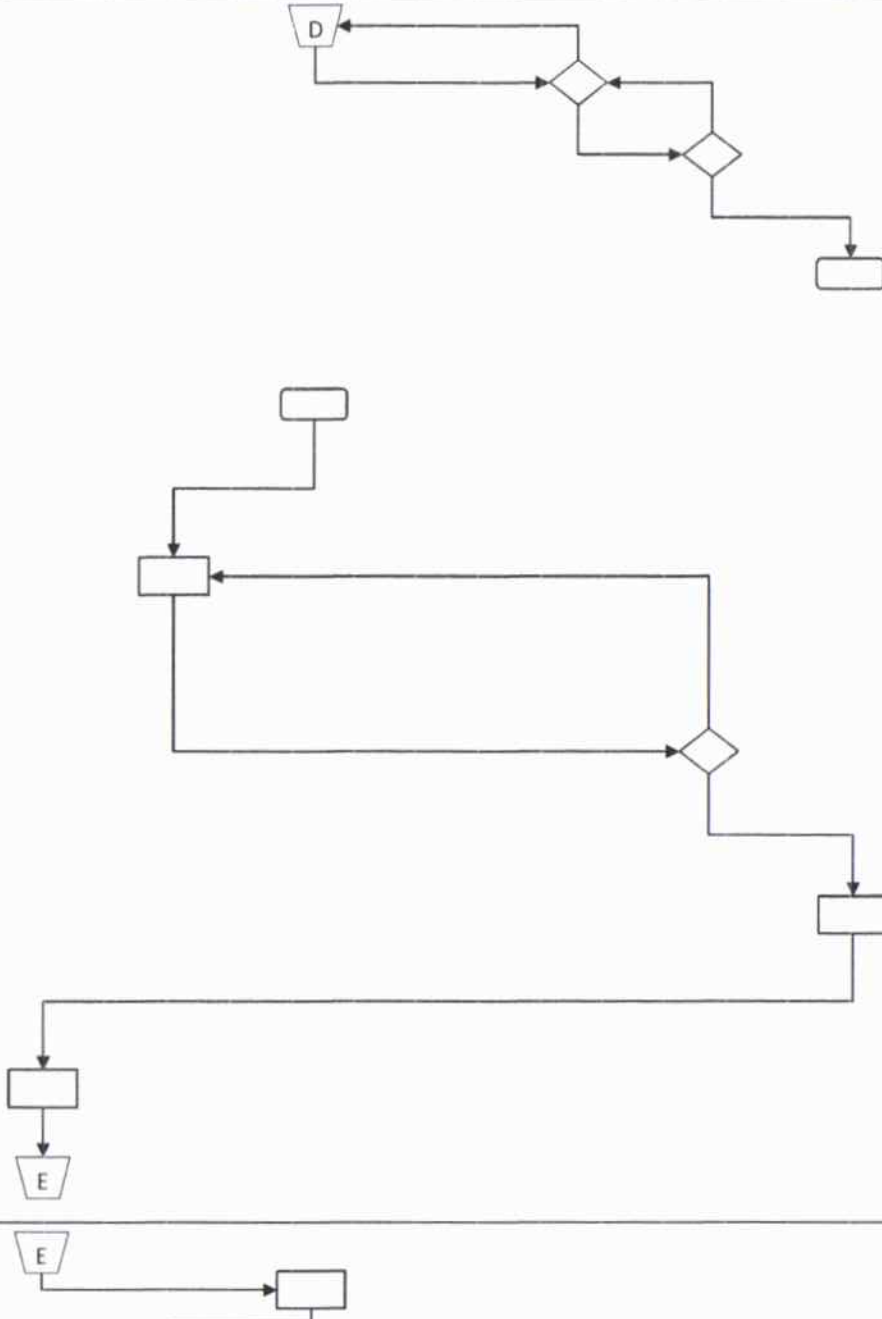

No	Kegiatan	Pelaksana							Mutu Baku			
		Kabid Sektoral	Tim Penyusun	Kabid PPEPD	Kasubag UPK	Sekretaris Bapperida	Kepala Bapperida	Jabatan Pelaksana	Tim Reviu/ APIP	Persyaratan/ Kelengkapan	Waktu	Output
72	Kasubag UPK membuat surat yang ditujukan kepada Bupati tentang penyampaian rancangan perkada tentang Renja PD melalui Kepala Bapperida									Rancangan akhir Renja PD	120 menit	Rancangan akhir Renja PD dan draft surat penyampaian rancangan perkada tentang Renja PD
73	Kabid PPEPD mengoreksi rancangan perkada tentang Renja PD dan surat Bupati tentang penyampaian rancangan perkada tentang Renja PD, jika setuju diparaf, jika tidak setuju dikembalikan untuk diperbaiki									Rancangan akhir Renja PD dan draft surat penyampaian rancangan perkada tentang Renja PD	30 menit	Rancangan akhir Renja PD dan draft surat penyampaian rancangan perkada tentang Renja PD yang telah diparaf
74	Sekretaris Bapperida mengoreksi rancangan perkada tentang Renja PD dan surat Bupati tentang penyampaian rancangan perkada tentang Renja PD, jika setuju diparaf, jika tidak setuju dikembalikan untuk diperbaiki									Rancangan akhir Renja PD dan draft surat penyampaian rancangan perkada tentang Renja PD yang telah diparaf	30 menit	Rancangan akhir Renja PD dan draft surat penyampaian rancangan perkada tentang Renja PD yang telah diparaf
75	Kepala Bapperida mengoreksi rancangan perkada tentang Renja PD dan surat Bupati tentang penyampaian rancangan perkada tentang Renja PD, jika setuju diparaf jika tidak setuju dikembalikan untuk diperbaiki.									Rancangan akhir Renja PD dan draft surat penyampaian rancangan perkada tentang Renja PD yang telah diparaf	30 menit	Rancangan akhir Renja PD dan draft surat penyampaian rancangan perkada tentang Renja PD yang telah ditandatangani
76	Jabatan Pelaksana mengirim rancangan perkada tentang Renja PD dan surat Bupati perihal penyampaian rancangan perkada tentang Renja PD untuk ditandatangani Bupati melalui Bagian Umum Sekretariat Daerah									Rancangan akhir Renja PD dan draft surat penyampaian rancangan perkada tentang Renja PD yang telah ditandatangani	30 menit	Tanda terima

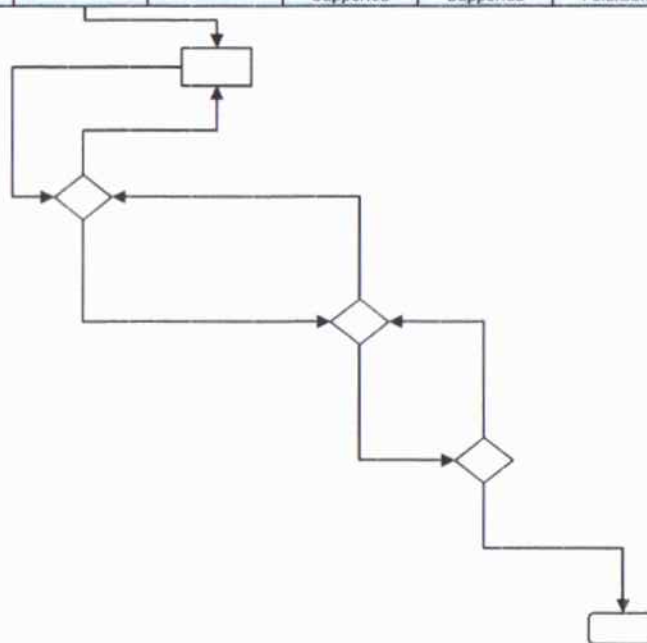

KEPALA BAPPERIDA
KABUPATEN OGAN KOMERING ULU SELATAN



FIRMAN BASTANI, S.STP., M.Si
Pembina Utama Muda

Standar Operasional Prosedur (SOP)
Penyusunan Rencana Pembangunan Jangka Panjang Daerah (RPJPD)

No	Kegiatan	Pelaksana									Mutu Baku		
		Bidang Sektoral	Tim Penyusun	Kabid PPEPD	Kasubag UPK	Sekretaris Bapperida	Kepala Bapperida	Jabatan Pelaksana	Sekretaris Daerah	Tim Reviu/ APIP	Persyaratan/ Kelengkapan	Waktu	Output
A. Persiapan Penyusunan RPJPD													
1	Kepala Bapperida memerintahkan Kabid PPEPD untuk menyiapkan rancangan SK Kepala Daerah tentang pembentukan tim penyusun RPJPD										Permendagri Nomor 86 Tahun 2017	15 menit	Disposisi
2	Kabid PPEPD memerintahkan Kasubag UPK untuk membuat rancangan SK Kepala Daerah tentang tim penyusun RPJPD										Permendagri Nomor 86 Tahun 2017	10 menit	Disposisi
3	Kasubag UPK membuat rancangan SK Kepala Daerah tentang tim penyusun RPJPD										Permendagri Nomor 86 Tahun 2017	30 menit	Draft rancangan SK Tim
4	Kabid PPEPD memeriksa rancangan SK Kepala Daerah tentang tim penyusun RPJPD, jika setuju diparaf, jika tidak setuju dikembalikan untuk diperbaiki										Draft rancangan SK tim	10 menit	Draft rancangan SK tim yang telah diparaf
5	Sekretaris Bapperida memeriksa rancangan SK Kepala Daerah tentang tim penyusun RPJPD, jika setuju diparaf, jika tidak setuju dikembalikan untuk diperbaiki										Draft rancangan SK Tim yang telah diparaf	10 menit	Draft rancangan SK tim yang telah diparaf
6	Kepala Bapperida memeriksa dan menyetujui rancangan SK Kepala Daerah tentang tim penyusun RPJPD, jika setuju ditandatangani, jika tidak setuju dikembalikan untuk diperbaiki										Draft rancangan SK Tim yang telah diparaf	10 menit	Draft rancangan SK tim yang telah ditandatangani
7	Jabatan Pelaksana mengirim rancangan SK Kepala Daerah tentang tim penyusun RPJPD ke Bagian Hukum Sekretariat Daerah untuk dilakukan penetapan oleh Kepala Daerah yang dilengkapi dengan surat pengantar										Draft rancangan SK tim yang telah ditandatangani	10 menit	Tanda terima
8	Kepala Bapperida memerintahkan Kabid PPEPD untuk menyiapkan agenda rapat orientasi penyusunan rencana pembangunan daerah kepada tim penyusun RPJPD										SK tim penyusunan RPJPD	10 menit	Disposisi
9	Kabid PPEPD menindaklanjuti dengan memerintahkan Kasubag UPK untuk membuat undangan kepada tim penyusun RPJPD dan mengkoordinasikan agenda rapat orientasi penyusunan rencana pembangunan daerah kepada tim penyusun RPJPD										SK tim penyusunan RPJPD	5 menit	Disposisi

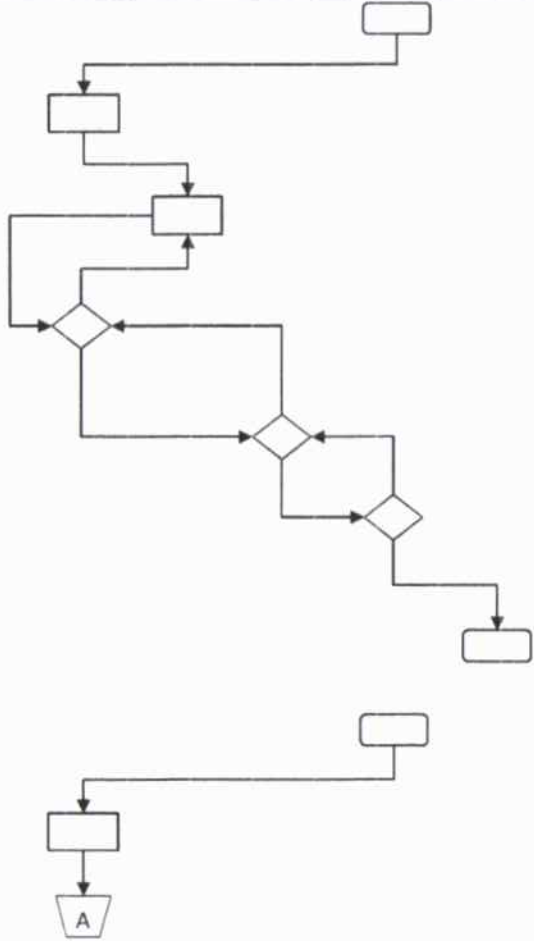

No	Kegiatan	Pelaksana									Mutu Baku			
		Bidang Sektoral	Tim Penyusun	Kabid PPEPD	Kasubag UPK	Sekretaris Bapperida	Kepala Bapperida	Jabatan Pelaksana	Sekretaris Daerah	Tim Reviu/ APIP	Persyaratan/ Kelengkapan	Waktu	Output	
10	Kasubag UPK membuat surat undangan perihal rapat orientasi penyusunan rencana pembangunan daerah yang ditujukan kepada tim penyusun RPJPD											SK tim penyusunan RPJPD	10 menit	Draft surat undangan rapat
11	Kabid PPEPD memeriksa surat undangan orientasi tim penyusun RPJPD, jika setuju diparaf, jika tidak setuju dikembalikan untuk diperbaiki											Draft surat undangan rapat	5 menit	SK tim penyusunan RPJPD
12	Sekretaris Bapperida memeriksa surat undangan orientasi tim penyusun RPJPD, jika setuju diparaf, jika tidak setuju dikembalikan untuk diperbaiki											Draft surat undangan rapat yang telah diparaf	5 menit	Draft surat undangan rapat yang telah diparaf
13	Kepala Bapperida memeriksa dan menandatangani surat undangan orientasi tim penyusun RPJPD jika setuju ditandatangani, jika tidak setuju dikembalikan untuk diperbaiki											Draft surat undangan rapat yang telah diparaf	10 menit	Draft surat undangan rapat yang telah ditandatangani
14	Jabatan Pelaksana mengirim surat undangan orientasi kepada tim penyusun RPJPD											Draft surat undangan rapat yang telah ditandatangani	180 menit	Tanda terima
15	Kepala Bapperida memerintahkan Kabid PPEPD menyusun agenda kerja tim penyusun RPJPD											SK tim penyusunan RPJPD	15 menit	Disposisi
16	Kabid PPEPD memerintahkan Kasubag UPK menyusun agenda kerja tim penyusun RPJPD											SK tim penyusunan RPJPD	2 jam	Disposisi
17	Kasubag UPK menyusun agenda kerja tim penyusun RPJPD											SK tim penyusunan RPJPD dan Permendagri Nomor 86 Tahun 2017	2 jam	Draft rencana kerja penyusunan RPJPD
18	Kabid PPEPD memeriksa jadwal rencana kerja penyusunan RPJPD, jika setuju diparaf, jika tidak setuju dikembalikan untuk diperbaiki											Draft rencana kerja penyusunan RPJPD	15 menit	Draft rencana kerja penyusunan RPJPD yang telah diparaf
19	Sekretaris Bapperida memeriksa jadwal rencana kerja penyusunan RPJPD, jika setuju diparaf, jika tidak setuju dikembalikan untuk diperbaiki											Draft rencana kerja penyusunan RPJPD	15 menit	Draft rencana kerja penyusunan RPJPD yang telah diparaf
20	Kepala Bapperida memeriksa dan menandatangani agenda kerja tim penyusun RPJPD											Draft rencana kerja penyusunan RPJPD yang telah diparaf	15 menit	Rencana kerja penyusunan RPJPD yang telah ditandatangani
21	Kabid PPEPD memerintahkan Kasubag UPK untuk membuat nota dinas terkait pemenuhan data dan informasi perencanaan (data SIPD dan dokumen terkait lainnya)											Rencana kerja penyusunan RPJPD yang telah ditandatangani	10 menit	Disposisi

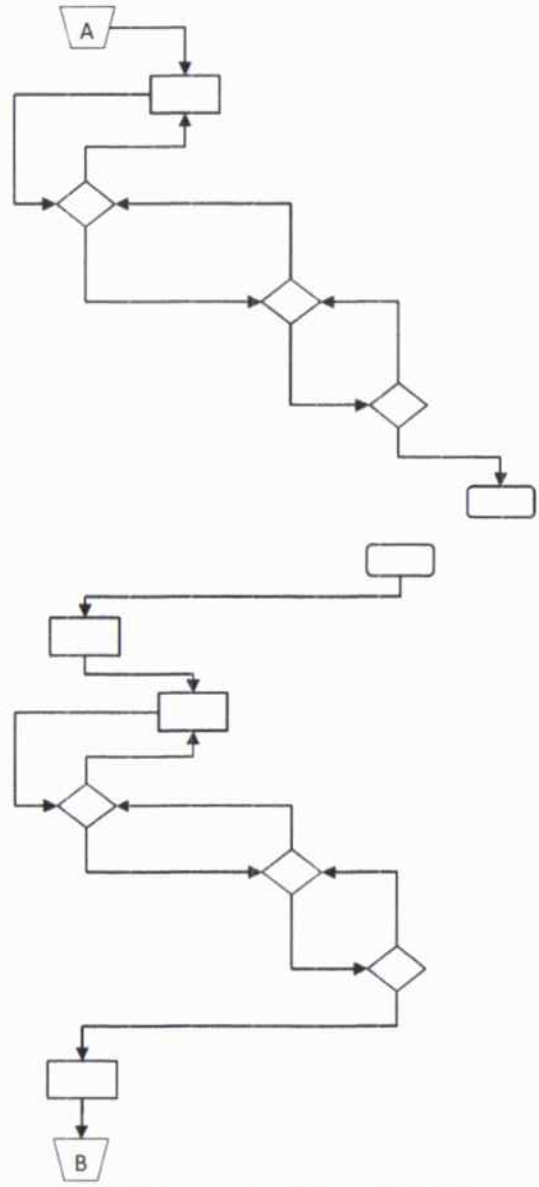

No	Kegiatan	Pelaksana								Mutu Baku				
		Bidang Sektoral	Tim Penyusun	Kabid PPEPD	Kasubag UPK	Sekretaris Bapperida	Kepala Bapperida	Jabatan Pelaksana	Sekretaris Daerah	Tim Reviu/ APIP	Persyaratan/ Kelengkapan	Waktu	Output	
22	Kasubag UPK membuat nota dinas terkait dukungan data dan informasi perencanaan (data SIPD dan dokumen terkait lainnya)											Disposisi	30 menit	Nota dinas
23	Kabid PPEPD memeriksa nota dinas terkait dukungan data dan informasi perencanaan (data SIPD dan dokumen terkait lainnya), jika setuju diparaf, jika tidak setuju dikembalikan untuk diperbaiki											Nota dinas yang telah diparaf	5 menit	Nota dinas yang telah diparaf
24	Sekretaris Bapperida memeriksa nota dinas terkait dukungan data dan informasi perencanaan (data SIPD dan dokumen terkait lainnya), jika setuju diparaf, jika tidak setuju dikembalikan untuk diperbaiki											Nota dinas yang telah diparaf	5 menit	Nota dinas yang telah diparaf
25	Kepala Bapperida memeriksa nota dinas terkait dukungan data dan informasi perencanaan (data SIPD dan dokumen terkait lainnya), jika setuju ditandatangani, jika tidak setuju dikembalikan untuk diperbaiki											Nota dinas yang telah diparaf	5 menit	Nota dinas yang telah ditandatangani
26	Melengkapi data dan informasi perencanaan pembangunan daerah (data SIPD dan dokumen terkait lainnya) sesuai dengan urusan bidang sektoralnya											Nota dinas yang telah ditandatangani	1 minggu	Data dan informasi perencanaan
27	Bidang sektoral menyerahkan data dan informasi perencanaan pembangunan daerah (data SIPD dan dokumen terkait lainnya) kepada Bidang PPEPD											Data dan informasi perencanaan	30 menit	Data dan informasi perencanaan
B. Penyusunan Rancangan Awal RPJPD														
28	Kepala Bapperida memerintahkan Kabid PPEPD untuk menyiapkan agenda penyusunan rancangan awal RPJPD dilaksanakan paling lambat 1 (satu) tahun sebelum RPJPD periode sebelumnya berakhir											SK tim penyusunan RPJPD dan Permendagri Nomor 86 Tahun 2017	15 menit	Disposisi
29	Kabid PPEPD mengkoordinir penyusunan rancangan awal RPJPD											Disposisi	8 bulan	SK tim penyusunan RPJPD, data dan informasi perencanaan
30	Tim Penyusun menyusun rancangan awal RPJPD											SK tim penyusunan RPJPD, data dan informasi perencanaan	8 bulan	Draft rancangan awal RPJPD
31	Kabid PPEPD menelaah hasil penyusunan rancangan awal RPJPD dan menyampaikan kepada Kepala Bapperida											Draft rancangan awal RPJPD	2 hari	Draft rancangan awal RPJPD
32	Kepala Bapperida memeriksa rancangan awal RPJPD, jika setuju dilanjutkan dibahas dengan tim penyusunan bersama dengan perangkat daerah (dilaksanakan paling lambat akhir bulan kedua setelah rancangan awal disusun)											Draft rancangan awal RPJPD	2 jam	Draft rancangan awal RPJPD

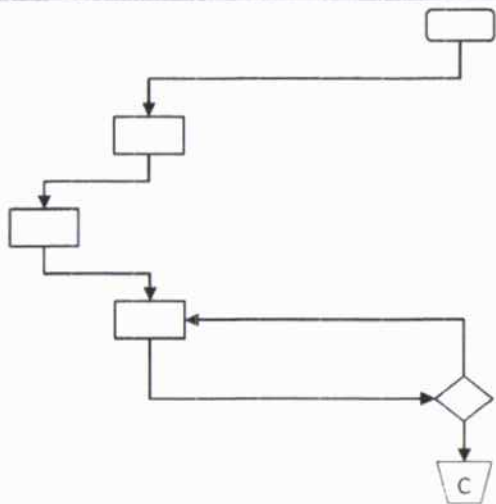
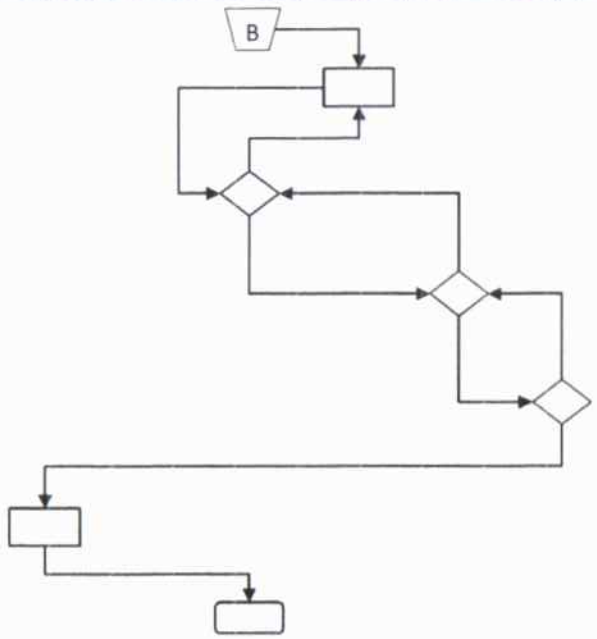

No	Kegiatan	Pelaksana								Mutu Baku				
		Bidang Sektoral	Tim Penyusun	Kabid PPEPD	Kasubag UPK	Sekretaris Bapperida	Kepala Bapperida	Jabatan Pelaksana	Sekretaris Daerah	Tim Reviu/ APIP	Persyaratan/ Kelengkapan	Waktu	Output	
33	Kabid PPEPD memerintahkan Kasubag UPK untuk menyiapkan rapat antara tim penyusun dengan perangkat daerah untuk memperoleh masukan dan saran sesuai dengan tugas fungsi perangkat daerah											Draft rancangan awal RPJPD	120 menit	Disposisi
34	Kasubag UPK membuat undangan rapat pembahasan rancangan awal RPJPD antara tim penyusun dan perangkat daerah											Disposisi	30 menit	Undangan dan bahan rapat tim penyusun dan perangkat daerah
35	Kabid PPEPD memeriksa surat undangan rapat pembahasan rancangan awal RPJPD antara tim penyusun dan perangkat daerah, jika setuju diparaf, jika tidak setuju dikembalikan untuk diperbaiki											Undangan dan bahan rapat tim penyusun dan perangkat daerah yang telah diparaf	15 menit	Undangan dan bahan rapat tim penyusun dan perangkat daerah yang telah diparaf
36	Sekretaris Bapperida memeriksa surat undangan rapat pembahasan rancangan awal RPJPD antara tim penyusun dan perangkat daerah, jika setuju diparaf, jika tidak setuju dikembalikan untuk diperbaiki											Undangan dan bahan rapat tim penyusun dan perangkat daerah yang telah diparaf	15 menit	Undangan dan bahan rapat tim penyusun dan perangkat daerah yang telah diparaf
37	Kepala Bapperida memeriksa surat undangan rapat pembahasan rancangan awal RPJPD antara tim penyusun dan perangkat daerah, jika setuju ditandatangani, jika tidak setuju dikembalikan untuk diperbaiki											Undangan dan bahan rapat tim penyusun dan perangkat daerah yang telah diparaf	15 menit	Undangan dan bahan rapat tim penyusun dan perangkat daerah yang telah ditandatangani
38	Jabatan Pelaksana mengirim surat undangan rapat pembahasan rancangan awal RPJPD sesuai alamat tujuan											Undangan dan bahan rapat tim penyusun dan perangkat daerah yang telah ditandatangani	1 hari	Tanda terima
39	Kepala Bapperida memerintahkan Kabid PPEPD untuk menindaklanjuti penyempurnaan rancangan awal RPJPD berdasarkan berita acara kesepakatan rapat											Berita acara hasil rapat	15 menit	Disposisi
40	Kabid PPEPD mengkoordinir tindak lanjut penyempurnaan rancangan awal RPJPD berdasarkan berita acara kesepakatan rapat											Berita acara hasil rapat	2 jam	Rancangan awal RPJPD yang telah disempurnakan berdasarkan berita acara
41	Tim Penyusun menyempurnakan rancangan awal RPJPD berdasarkan berita acara kesepakatan rapat											Berita acara hasil rapat	2 jam	Rancangan awal RPJPD yang telah disempurnakan berdasarkan berita acara
42	Kepala Bapperida memeriksa penyempurnaan rancangan awal RPJPD, jika setuju Kepala Bapperida memerintahkan Kabid PPEPD untuk menyiapkan forum konsultasi publik											Rancangan awal RPJPD yang telah disempurnakan berdasarkan berita acara	15 menit	Rancangan awal RPJPD yang telah disempurnakan berdasarkan berita acara
43	Kabid PPEPD memerintahkan Kasubag UPK untuk menyiapkan agenda forum konsultasi publik dengan melibatkan pemangku kepentingan											Rancangan awal RPJPD yang telah disempurnakan berdasarkan berita acara	15 menit	Disposisi
44	Kasubag UPK membuat undangan forum konsultasi publik yang ditujukan kepada organisasi perangkat daerah dan pemangku kepentingan											Disposisi	30 menit	Undangan dan bahan konsultasi publik

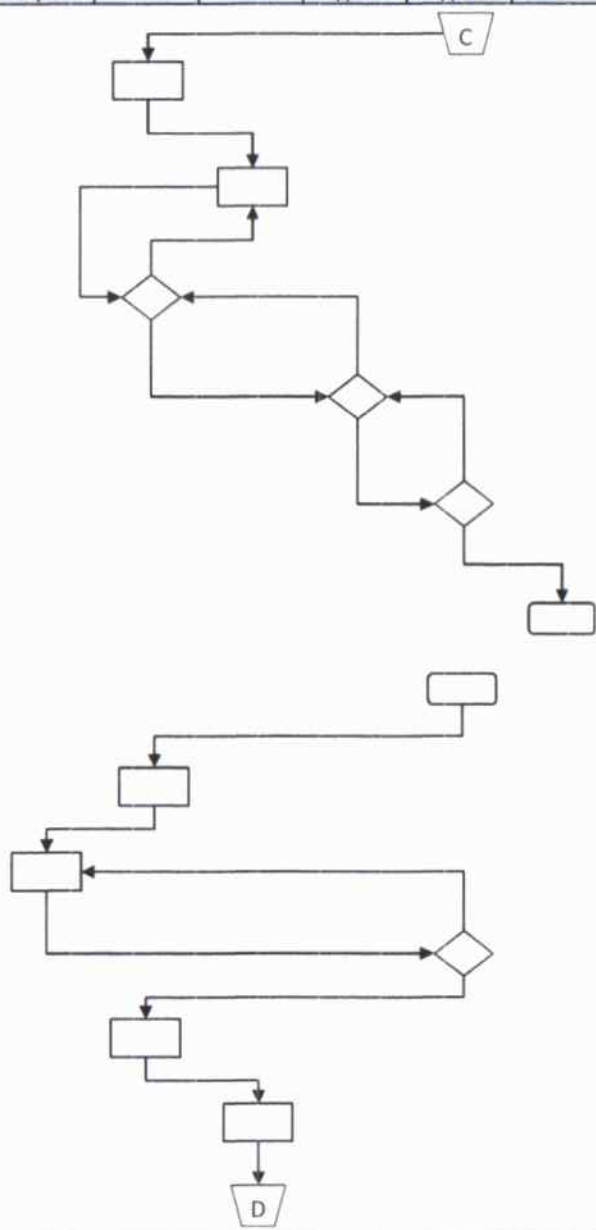

No	Kegiatan	Pelaksana								Mutu Baku		
		Bidang Sektoral	Tim Penyusun	Kabid PPEPD	Kasubag UPK	Sekretaris Bapperida	Kepala Bapperida	Jabatan Pelaksana	Sekretaris Daerah	Tim Reviu/ APIP	Persyaratan/ Kelengkapan	Waktu
45	Kabid PPEPD memeriksa surat undangan forum konsultasi publik rancangan awal RPJPD, jika setuju diparaf, jika tidak setuju dikembalikan untuk diperbaiki									Undangan dan bahan konsultasi publik	15 menit	Undangan dan bahan konsultasi publik yang telah diparaf
46	Sekretaris Bapperida memeriksa surat undangan forum konsultasi publik rancangan awal RPJPD, jika setuju diparaf, jika tidak setuju dikembalikan untuk diperbaiki									Undangan dan bahan konsultasi publik yang telah diparaf	15 menit	Undangan dan bahan konsultasi publik yang telah diparaf
47	Kepala Bapperida memeriksa dan menandatangani surat undangan forum konsultasi publik rancangan awal RPJPD, jika setuju ditandatangani, jika tidak setuju dikembalikan untuk diperbaiki									Undangan dan bahan konsultasi publik yang telah diparaf	15 menit	Undangan dan bahan konsultasi publik yang telah ditandatangani
48	Jabatan Pelaksana mengirim surat undangan forum konsultasi publik rancangan awal RPJPD sesuai alamat tujuan									Undangan dan bahan konsultasi publik yang telah ditandatangani	15 menit	Tanda terima
49	Kepala Bapperida memerintahkan Kabid PPEPD menindaklanjuti forum konsultasi publik sebagai bahan penyempurnaan rancangan awal RPJPD									Berita acara konsultasi publik	15 menit	Disposisi
50	Kabid PPEPD mengkoordinir tindaklanjuti forum konsultasi publik sebagai bahan penyempurnaan rancangan awal RPJPD									Disposisi	1 hari	Disposisi
51	Tindaklanjuti forum konsultasi publik sebagai bahan penyempurnaan rancangan awal RPJPD									Berita acara konsultasi publik	1 hari	Rancangan awal RPJPD yang telah disempurnakan
52	Kepala Bapperida memeriksa penyempurnaan rancangan awal RPJPD, jika setuju Kepala Bapperida memerintahkan Kabid PPEPD untuk menyiapkan agenda konsultasi ke Gubernur									Rancangan awal RPJPD yang telah disempurnakan	30 menit	Rancangan awal RPJPD yang telah disempurnakan dan diperiksa
53	Kabid PPEPD memerintahkan Kasubag UPK untuk menyiapkan surat pengantar dan dokumen rancangan awal RPJPD untuk konsultasi ke Gubernur									Rancangan awal RPJPD yang telah disempurnakan dan diperiksa	15 menit	Disposisi
54	Kasubag UPK membuat surat pengantar dan menyiapkan kelengkapan dokumen rancangan awal RPJPD untuk konsultasi ke Gubernur									Disposisi	30 menit	Surat pengantar dan dokumen kelengkapan pengajuan rancangan awal RPJPD kepada Kepala Daerah
55	Kabid PPEPD memeriksa surat pengantar ke Gubernur dan kelengkapan pengajuan rancangan awal RPJPD, jika setuju diparaf, jika tidak setuju dikembalikan untuk diperbaiki									Surat pengantar dan dokumen kelengkapan pengajuan rancangan awal RPJPD kepada Kepala Daerah	15 menit	Surat pengantar dan dokumen kelengkapan pengajuan rancangan awal RPJPD kepada Kepala Daerah yang telah diparaf
56	Sekretaris Bapperida memeriksa surat pengantar ke Gubernur dan kelengkapan pengajuan rancangan awal RPJPD, jika setuju diparaf, jika tidak setuju dikembalikan untuk diperbaiki									Surat pengantar dan dokumen kelengkapan pengajuan rancangan awal RPJPD kepada Kepala Daerah yang telah diparaf	15 menit	Surat pengantar dan dokumen kelengkapan pengajuan rancangan awal RPJPD kepada Kepala Daerah yang telah diparaf

No	Kegiatan	Pelaksana								Mutu Baku		
		Bidang Sektoral	Tim Penyusun	Kabid PPEPD	Kasubag UPK	Sekretaris Bapperida	Kepala Bapperida	Jabatan Pelaksana	Sekretaris Daerah	Tim Reviu/ APIP	Persyaratan/ Kelengkapan	Waktu
68	Jabatan Pelaksana mengirimkan dokumen rancangan RPJPD dan kelengkapan lainnya kepada Sekretaris Daerah									Penyempurnaan rancangan RPJPD berdasarkan berita acara konsultasi Gubernur	15 menit	Tanda terima
69	Sekretaris Daerah memeriksa rancangan RPJPD dan kelengkapan lainnya, untuk dilaksanakan musrenbang RPJPD dilaksanakan paling lambat 6 (enam) bulan sejak penyusunan rancangan awal RPJPD									Penyempurnaan rancangan RPJPD berdasarkan berita acara konsultasi Gubernur	15 menit	Disposisi
D. Pelaksanaan Musrenbang RPJPD												
70	Kepala Bapperida memerintahkan Kabid PPEPD untuk menyiapkan pelaksanaan musrebang RPJPD									Disposisi	15 menit	Disposisi
71	Kabid PPEPD memerintahkan Kasubag UPK untuk menyiapkan surat undangan, bahan dan materi serta mengkoordinasikan pelaksanaan musrebang RPJPD									Disposisi	15 menit	Disposisi
72	Kasubag UPK menyiapkan surat undangan kepada pemangku kepentingan dan narasumber dari unsur pimpinan DPRD atau anggota DPRD, pejabat dari kementerian/lembaga tingkat pusat atau dari unsur lain terkait, serta materi, kelengkapan administratif acara pelaksanaan musrebang RPJPD									Disposisi	2 jam	Surat undangan dan kelengkapan musrenbang RPJPD
73	Kabid PPEPD memeriksa surat undangan dan bahan musrenbang RPJPD, jika setuju diparaf, jika tidak setuju dikembalikan untuk diperbaiki									Surat undangan dan kelengkapan musrenbang RPJPD	15 menit	Surat undangan dan kelengkapan musrenbang RPJPD yang telah diparaf
74	Sekretaris Bapperida memeriksa surat undangan dan bahan musrenbang RPJPD, jika setuju diparaf, jika tidak setuju dikembalikan untuk diperbaiki									Surat undangan dan kelengkapan musrenbang RPJPD yang telah diparaf	15 menit	Surat undangan dan kelengkapan musrenbang RPJPD yang telah diparaf
75	Kepala Bapperida memeriksa surat undangan dan bahan musrenbang RPJPD, jika setuju ditandatangani, jika tidak setuju dikembalikan untuk diperbaiki									Surat undangan dan kelengkapan musrenbang RPJPD yang telah diparaf	15 menit	Surat undangan dan kelengkapan musrenbang RPJPD yang telah ditandatangani
76	Jabatan Pelaksana mengirimkan surat undangan pelaksanaan musrebang RPJPD sebagaimana alamat tujuan									Surat undangan dan kelengkapan musrenbang RPJPD yang telah ditandatangani	1 hari	Tanda terima
77	Kepala Bapperida memerintahkan Kabid PPEPD mengkoordinir tindaklanjut berita acara kesepakatan oleh unsur yang mewakili pemangku kepentingan yang menghadiri musrenbang RPJPD									Berita acara hasil musrenbang RPJPD	15 menit	Disposisi
78	Kabid PPEPD mengkoordinir tindaklanjut berita acara kesepakatan oleh unsur yang mewakili pemangku kepentingan yang menghadiri musrenbang RPJPD	Berita acara hasil musrenbang RPJPD	1 hari	Berita acara hasil musrenbang RPJPD								

No	Kegiatan	Pelaksana									Mutu Baku		
		Bidang Sektoral	Tim Penyusun	Kabid PPEPD	Kasubag UPK	Sekretaris Bapperida	Kepala Bapperida	Jabatan Pelaksana	Sekretaris Daerah	Tim Reviu/ APIP	Persyaratan/ Kelengkapan	Waktu	Output
91	Sekretaris Daerah melalui perangkat daerah yang membidangi hukum menyampaikan hasil pengharmonisan, pembulatan, dan pemantapan kepada Kepala Bapperida untuk mendapatkan paraf persetujuan pada setiap halaman rancangan perda tentang RPJPD										Harmonisasi rancangan akhir RPJPD	1 hari	Rancangan akhir RPJPD yang telah diharmonisasi diparaf setiap halaman
92	Sekretaris Daerah menugaskan Kepala Bapperida menyampaikan rancangan perda tentang RPJPD yang telah dibubuhi paraf persetujuan kepada Kepala Daerah										Rancangan akhir RPJPD yang telah diharmonisasi diparaf setiap halaman	2 hari	Disposisi
93	Kepala Bapperida memerintahkan Kabid PPEPD untuk menyiapkan paparan atas rancangan perda tentang RPJPD kepada Kepala Daerah										Rancangan akhir RPJPD yang telah diharmonisasi diparaf setiap halaman	15 menit	Disposisi
94	Kabid PPEPD menyiapkan paparan rancangan perda tentang RPJPD										Disposisi	1 hari	Paparan tentang RPJPD
95	Kepala Bapperida memeriksa dan menyetujui paparan atas rancangan perda tentang RPJPD kepada Kepala Daerah, jika setuju dipaparkan ke Kepala Daerah untuk menjadi bahan pembahasan dengan DPRD dalam rangka memperoleh persetujuan bersama DPRD dan Kepala Daerah terhadap rancangan perda tentang RPJPD, jika tidak setuju dikembalikan untuk diperbaiki										Paparan tentang RPJPD	1 jam	Paparan tentang RPJPD yang telah disetujui
96	Kepala Bapperida memerintahkan Kabid PPEPD untuk menyempurnakan rancangan perda tentang RPJPD berdasarkan hasil kesepakatan Kepala Daerah dan DPRD										Berita acara hasil kesepakatan	15 menit	Disposisi
97	Kabid PPEPD mengkoordinir penyempurnaan rancangan perda tentang RPJPD berdasarkan hasil kesepakatan Kepala Daerah dan DPRD										Berita acara hasil kesepakatan	2 hari	Berita acara hasil kesepakatan
98	Tim Penyusun menyempurnakan rancangan perda tentang RPJPD										Berita acara hasil kesepakatan	2 hari	Penyempurnaan RPJPD berdasarkan berita acara kesepakatan
99	Kabid PPEPD melaporkan hasil penyempurnaan rancangan perda tentang RPJPD berdasarkan hasil kesepakatan Kepala Daerah dan DPRD										Penyempurnaan RPJPD berdasarkan berita acara kesepakatan kepala daerah dengan DPRD	30 menit	Penyempurnaan RPJPD berdasarkan berita acara kesepakatan kepala daerah dengan DPRD
100	Kepala Bapperida memeriksa dan menyetujui hasil penyempurnaan rancangan perda tentang RPJPD										Penyempurnaan RPJPD berdasarkan berita acara kesepakatan kepala daerah dengan DPRD	30 menit	Penyempurnaan RPJPD berdasarkan berita acara kesepakatan kepala daerah dengan DPRD
F. Penetapan RPJPD													
101	Kepala Bapperida memerintahkan Kabid PPEPD untuk menyiapkan surat Kepala Daerah terkait penyampaian rancangan perda tentang RPJPD kepada Gubernur melalui Kepala Bappeda Provinsi untuk dievaluasi										Penyempurnaan RPJPD berdasarkan berita acara kesepakatan kepala daerah dengan DPRD	15 menit	Disposisi
102	Kabid PPEPD menindaklanjuti dengan menugaskan Kasubag UPK untuk membuat rancangan perda tentang RPJPD										Disposisi	15 menit	Disposisi

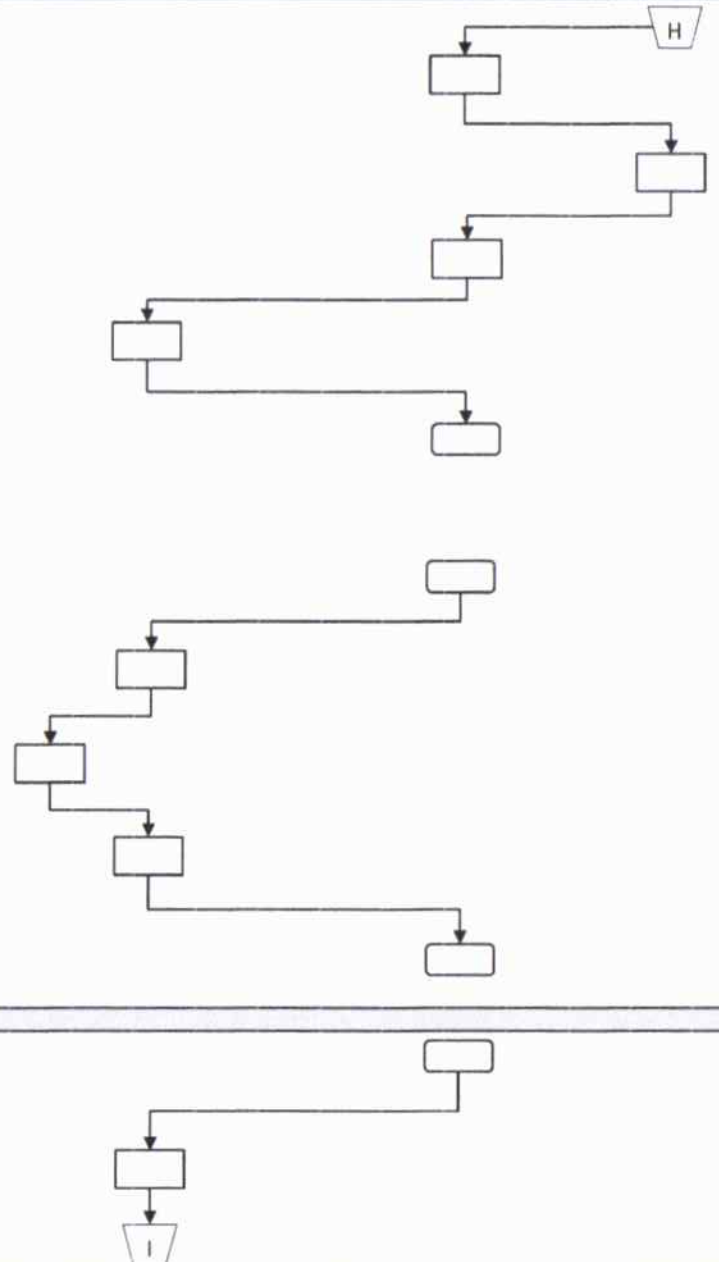

No	Kegiatan	Pelaksana									Mutu Baku		
		Bidang Sektoral	Tim Penyusun	Kabid PPEPD	Kasubag UPK	Sekretaris Bapperida	Kepala Bapperida	Jabatan Pelaksana	Sekretaris Daerah	Tim Reviu/ APIP	Persyaratan/ Kelengkapan	Waktu	Output
103	Kasubag UPK membuat surat Kepala Daerah perihal penyampaian rancangan perda tentang RPJPD kepada Gubernur melalui Kepala Bappeda Provinsi untuk dievaluasi										Draft surat penyampaian beserta draft perda tentang RPJPD	15 menit	Draft surat penyampaian beserta draft perda tentang RPJPD
104	Kabid PPEPD mengoreksi rancangan perda tentang RPJPD dan surat Kepala Daerah tentang penyampaian rancangan perda tentang RPJPD, jika setuju diparaf, jika tidak setuju dikembalikan untuk diperbaiki										Draft surat penyampaian beserta draft perda tentang RPJPD	15 menit	Draft surat penyampaian beserta draft perda tentang RPJPD yang telah diparaf
105	Sekretaris Bapperida mengoreksi rancangan perda tentang RPJPD dan surat Kepala Daerah tentang penyampaian rancangan perda tentang RPJPD, jika setuju diparaf, jika tidak setuju dikembalikan untuk diperbaiki										Draft surat penyampaian beserta draft perda tentang RPJPD yang telah diparaf	15 menit	Draft surat penyampaian beserta draft perda tentang RPJPD yang telah diparaf
106	Kepala Bapperida mengoreksi rancangan perda tentang RPJPD dan surat Kepala Daerah perihal penyampaian perda tentang RPJPD, jika setuju diparaf, jika tidak setuju dikembalikan untuk diperbaiki										Draft surat penyampaian beserta draft perda tentang RPJPD yang telah diparaf	15 menit	Draft surat penyampaian beserta draft perda tentang RPJPD yang telah diparaf
107	Jabatan Pelaksana mengirim rancangan perda tentang RPJPD dan surat Kepala Daerah perihal penyampaian rancangan perda tentang RPJPD untuk ditandatangani Kepala Daerah melalui Bagian Umum Sekretariat Daerah										Draft surat penyampaian beserta draft perda tentang RPJPD yang telah diparaf	15 menit	Tanda terima
108	Kepala Bapperida memerintahkan Kabid PPEPD untuk mengirim surat penyampaian rancangan perda tentang RPJPD ke Bappeda Provinsi										Surat penyampaian beserta draft perda tentang RPJPD yang telah ditandatangani	15 menit	Disposisi
109	Kabid PPEPD memerintahkan Jabatan Pelaksana untuk mengirim surat penyampaian rancangan perda tentang RPJPD ke Bappeda Provinsi										Surat penyampaian beserta draft perda tentang RPJPD yang telah ditandatangani	15 menit	Surat penyampaian beserta draft perda tentang RPJPD yang telah ditandatangani
110	Jabatan Pelaksana mengirim rancangan perda tentang RPJPD dan surat Kepala Daerah perihal penyampaian rancangan perda tentang RPJPD yang telah ditandatangani ke Bappeda Provinsi										Surat penyampaian beserta draft perda tentang RPJPD yang telah ditandatangani	1 hari	Tanda terima
111	Kabid PPEPD mengkoordinir penyempurnaan rancangan perda tentang RPJPD berdasarkan hasil evaluasi Bappeda Provinsi										Berita acara hasil evaluasi Gubernur	1 hari	Berita acara hasil evaluasi Gubernur

No	Kegiatan	Pelaksana									Mutu Baku		
		Bidang Sektoral	Tim Penyusun	Kabid PPEPD	Kasubag UPK	Sekretaris Bapperida	Kepala Bapperida	Jabatan Pelaksana	Sekretaris Daerah	Tim Reviu/ APIP	Persyaratan/ Kelengkapan	Waktu	Output
112	Tim Penyusun menyempurnakan rancangan perda berdasarkan hasil fasilitasi Bappeda Provinsi	<pre> graph TD A[] --> B[/J/] B --> C[] C --> D{ } D --> E[] </pre>									Berita acara hasil evaluasi Gubernur	3 hari	Rancangan perda yang telah disempurnakan berdasarkan berita acara fasilitasi
113	Kepala Bapperida mengoreksi rancangan perda yang telah disempurnakan, jika setuju diparaf, jika tidak setuju dikembalikan untuk diperbaiki										Rancangan perda yang telah disempurnakan berdasarkan berita acara fasilitasi	30 menit	Rancangan perda yang telah disempurnakan berdasarkan berita acara fasilitasi
114	Jabatan Pelaksana menyampaikan rancangan perda yang telah disempurnakan untuk ditetapkan Kepala Daerah melalui Sekretaris Daerah dengan ketentuan batas penetapan paling lambat 6 (enam) bulan setelah RPJPD periode sebelumnya berakhir										Rancangan perda yang telah disempurnakan berdasarkan berita acara fasilitasi	15 menit	Tanda terima pengiriman

KEPALA BAPPERIDA
KABUPATEN OKAN KOMERING ULU SELATAN



FIRMAN BASTARI, S.STP, M.Si
Pejabat Utama Muda / W.c